

KINO 2.0

Opinnäytetyö

Vera Lönnqvist

Sisustusarkkitehtuuri

Kevät 2015



LAHTI
INSTITUTE
OF DESIGN

KINO 2.0

“Vanhan ajan Hollywood glamour nykyajan saavutettavassa elokuvateatterissa”

Lahden ammattikorkeakoulu

Muotoilu- ja taideinstituutti

Muotoilun koulutusohjelma

Sisustusarkkitehtuuri

Opinnäytetyö (korjattu 29.04.15)

Vera Lönnqvist

Kevät 2015

Tiivistelmä

Opinnäytetyössäni tutkin nykypäivän muuttunutta

elokuvien katselukulttuuria, elokuvateatterielämystä sekä niiden

historiaa. Mitä tapahtuu elokuvateattereille maailmassa jossa

elokuva on saatavissa jopa ilmaiseksi, napin painalluksella

suoraan kotiteatteriin? Keräämääni tiedon pohjalta suunnittelen

lopuksi uudenlaisen elokuvateatterin. Millaisia mahdollisuuksia

on tuoda valtavirran elokuvia ja taide-elokuvia, sekä uusia, että

vanhoja saman katon alle ja helpottaa

kuluttajaa kokeilemaan toisinaan jotain uutta? Miten ketjujen

ulkopuolella toimivat elokuvateatterit voisivat menestyä

paremmin?

Opinnäytetyössäni tutkin nykypäivän muuttunutta

Julkisten tilojen suunnittelussa kaikki käyttäjäryhmät

tulee ottaa huomioon, heikkonäköisistä liikkumiseen

apuvälineitä tarvitsevat ja kaikki siltä väliltä. Silti saavutettavat

ratkaisut ovat harvoin esteettisesti yhdenmukaisia muun

ympäristön kanssa. Tutkin mahdollisuuksia yhdistää toimivaa

saavutettavuutta ja estetiikkaa yhtenäisessä ympäristössä.

Opinnäytetyössäni tutkin nykypäivän muuttunutta

Julkisten tilojen suunnittelussa kaikki käyttäjäryhmät

tulee ottaa huomioon, heikkonäköisistä liikkumiseen

apuvälineitä tarvitsevat ja kaikki siltä väliltä. Silti saavutettavat

ratkaisut ovat harvoin esteettisesti yhdenmukaisia muun

ympäristön kanssa. Tutkin mahdollisuuksia yhdistää toimivaa

saavutettavuutta ja estetiikkaa yhtenäisessä ympäristössä.

Avainsanat:

Entinen Hollywood glamour

Uusi elokuvateatteri

Esteettömyys

Kotimaisuus

Opinnäytetyö (korjattu 29.04.15)

199 sivua

Lahden ammattikorkeakoulu

Muotoilu- ja taideinstituutti

Muotoilun koulutusohjelma

Sisustusarkkitehtuuri

Opinnäytetyö (korjattu 29.04.15)

199 sivua

Vera Lönnqvist

Kevät 2015

Abstact

Nowadays the culture, watching of movies and the

whole cinema experience has been altered drastically. I will

analyze this transition in my thesis through the history of

movie and cinema but also its current state. What will happen

to the cinemas in a world where a movie can be "home theater

delivered" by one click and even free? My end goal is to design

a new cinema based on the findings. What are the options to

bring mainstream and Art-house movies, both new and old,

under the same roof? Would it be easier for the consumer

to try sometimes something new this way? How could the

independent cinemas prosper better?

Opinnäytetyössäni tutkin nykypäivän muuttunutta

In designing public spaces every user must be

taken into account. This also includes meeting the needs of

physically challenged users. Still, accessible solutions are rarely

designed to go with the surroundings they are placed in. In my

work I will research the possibilities to combine functional

accessibility with aesthetics.

Opinnäytetyössäni tutkin nykypäivän muuttunutta

Julkisten tilojen suunnittelussa kaikki käyttäjäryhmät

tulee ottaa huomioon, heikkonäköisistä liikkumiseen

apuvälineitä tarvitsevat ja kaikki siltä väliltä. Silti saavutettavat

ratkaisut ovat harvoin esteettisesti yhdenmukaisia muun

ympäristön kanssa. Tutkin mahdollisuuksia yhdistää toimivaa

saavutettavuutta ja estetiikkaa yhtenäisessä ympäristössä.

Keywords:

Old Hollywood glamour

New cinema

Accessibilitiy

Domesticity

Opinnäytetyö (korjattu 29.04.15)

199 pages

Lahti University of Applied Sciences

Design and Fine Arts

Faculty of Design

Interior Architecture

Thesis (corrected 29.04.15)

199 pages

Vera Lönnqvist

Spring 2015

SISÄLLYSLUETTELO

1. Johdanto	3. Elokuvan kuluttajat	4.5 Art-house-teattereita.....s. 59	6. Tavoitteet ja rajaus	7.3 Kalusteet.....s. 118-125	9.2 Prosessi.....s. 186
1.1 Aihe ja taustat.....s. 12-13	3.1 Elokuvan viihteellinen merkitys.....s. 36-37	4.6 Elämysteatterit.....s. 60-61	6.1 Toiminnalliset tavoitteet.....s. 82-85	7.4 Pinnat ja materiaalit.....s. 126-133	9.3 Palaute.....s.187
1.2 Tutkimusasetelma.....s. 10-11	3.2 Genret.....s.38-41	4.7 Saavutettavuus.....s. 62-63	6.2 Tyylitavoitteet.....s. 86-87	7.5 Valaistus.....s. 134-137	
	3.3 Elokuvan sosiaalinen merkitys.....s. 42-45		6.2.1 Vaihtoehdot.....s. 88-95		Kiitokset
2. Liikkuva kuva	3.4 Kohderyhmät.....s. 46-47	5. Suunnittelutyön kohde	6.3 Saavutettavuus.....s. 96-97	8. Tilasuunnitelma	Lähteet
2.1 Elokuvan historian lyhyt oppimäärä.....s. 17		5.1 Kohteen valinta.....s. 72-73	6.4 Muut tavoitteet.....s. 96-97	8.1 Tilasuunnitelman piirrosten purku.....s. 138-161	
2.2 Aikajana.....s. 22-25	4. Elokuvateattereita	5.2 Kino Iris.....s. 74-75	6.5 Rajaus.....s. 98-99	8.2 Visualisoinnit.....s. 162-181	
2.3 Muuttuva aika.....s. 26-29	4.1 Elokuvan yhteiskunnallinen merkitys.....s. 50-53	5.3 Kohde ja tila.....s. 76-78		8.3 Jatkokehitys.....s. 182-183	
2.4 Hybribiteatteri.....s. 30-31	4.2 Varhaisvaiheet.....s. 54-55	5.4 Tilan haasteet ja mahdollisuudet.....s. 79	7. Suunnitteluprosessi		
	4.3 ”Kulta-aika” -kuvapalatseja.....s. 56-57		7.1 Luonnoksia.....s. 102-109	9. Arviointi	
	4.4 Elokuvakeskuksia.....s. 58		7.2 Tilaohjelma.....s. 110-117	9.1 Tila.....s. 186	

1. JOHDANTO

1.2 Tutkimusasetelma

Opinnäytetyössäni perehdyn elokuvan ja

elokuvateattereiden historiaan sekä nykytilanteeseen.

Havaintojeni ja oman kokemukseni avulla tutkin, millainen

ketjun ulkopuolella toimiva elokuvateatteri voisi menestyä

ketjujen rinnalla juuri Suomessa. Mietin, millainen teatteri

vetoaa suomalaiseen katsojaan sekä konseptina, että

ulkonäöllisiltä ominaisuuksiltaan.

Lopuksi suunnittelen ja esittelen oman näkemykseni

uudesta elokuvateatterista sisustusarkkitehtuurin osalta.

Elokuvateatteri suunnitellaan saavutettavaksi ja mitoitetaan

niin, että vaadittavat ratkaisut ovat funktionaalisuuden lisäksi

esteettisiä ja osana yhtenäistä sisustusta.

2.

LIKKUVA KUVA

2.1 Elokuvan historian lyhyt oppimäärä

Ymmärtääkseen nykypäivän elokuvateattereita

on tiedettävä entisajan elokuvateattereista. Ymmärtääkseen

entisajan elokuvateattereita on tutustuttava elokuvan

monimuotoiseen historiaan.

Sanotaan, että elokuva sai ensi-iltansa Pariisissa

Grand Cafessa "Persialaisessa salongissa" vuonna 1895 jossa

veljekset Auguste ja Louis Lumière esittivät eläviä kuvia

(Nummelin 2005: 37).



< Le Cafe Grand
Boulevard des Capucines 14
Pariisi, Ranska
1800-luku



< Eläviä kuvia esitettiin
kahvilan tiloissa

> Ensimmäisen elokuvan L'Arroseur arrosé (The Waterer Watered) mainoskuva



> Auguste ja Louis Lumière



< Max ja Emil Skladanowsky

<< Skladanowskyn veljesten Winter Garden elokuvan mainos

Sanotaan, että elokuva sai virallisen ensi-iltansa

vuonna 1895 Pariisissa Grand Cafessa "Persialaisessa

salongissa", jossa veljekset Auguste ja Louis Lumière esittivät

eläviä kuvia julkisesti maksaville katsojille (Nummelin 2005: 37).

Viralliseksi elokuvanäytökseksi lasketaan alustalle heijastettu

näytös, joka kostuu liikkuvasta yhdestä tai useammasta

kuvasta. Esityksen tulee olla suunnattu ulkopuoliselle yleisölle ja

mainostettu etukäteen sekä sinne pitää ostaa pääsylippu. Juuri

sellainen nähtiin Berliinissä kaksi viikkoa ennen ranskalaisia,

saksalaisten Skladanowskyn veljesten toimesta.

Taistelu ensimmäisen tittelistä ei ole kuitenkaan

tarpeellinen, sillä liikkuvaa kuvaa on tosiasiaassa tutkittu ja

esitetty mitä kekseliäimmin jo vuodesta 1250 lähtien. Elokuvan

historia on täynnä toinen toistaan kokeilevampia innovaatioita,

keksijöitä, tekniikoita sekä elokuvantekijöitä. On onnistumisia ja

fiaskoja, vilunkipeliä sekä skandaaleja – juuri kaikkea sellaista,

josta kunnolliset menestystarinat ovat tehty. Nykypäivän

elokuva, jollaisena me sen tunnemme ja jollaisena se on

pysynyt viimeiset 70 vuotta jokseenkin muuttumattomana,

on vain yksi osa keksintöjen ketjua. Eikä suinkaan edes

edistyksekään.

Elokuvan historia on repaleinen osaltaan siitä syystä,

ettei tutkittavaa aineistoa, laitteistoa tai tietoa ole samalla

tavalla tallessa kuin esimerkiksi musiikin maailmassa. Kehitys

vaihtelee paljon riippuen maasta, ajasta sekä talouden- ja

maailmantilanteesta, jotka yhdessä vaikeuttavat kokonaiskuvan

muodostamista. Tilannetta ei auta myöskään se, ettei

materiaalia ole alun alkaen tuotettu paljoa elokuvien oltua

viihteen muotona pitkään ala-arvoisessa asemassa taiteena

tunnustamisesta puhumattakaan. Alkuaikojen vähäinen

elokuvamateriaali saattoi sekin roihahtaa tuleen näytöksen

aikana tai tuhoutua muuten vähäisen kiinnostuksen vuoksi.

Kadosta huolimatta elokuva-aineistoa on toki säilynyt ja

dokumentoitukin tyydyttävän aikajanan saamiseksi, toinen asia

on miellyttääkö se kaikkia alalla vaikuttaneita.

2.2 Elokuvahistorian eräs aikajana

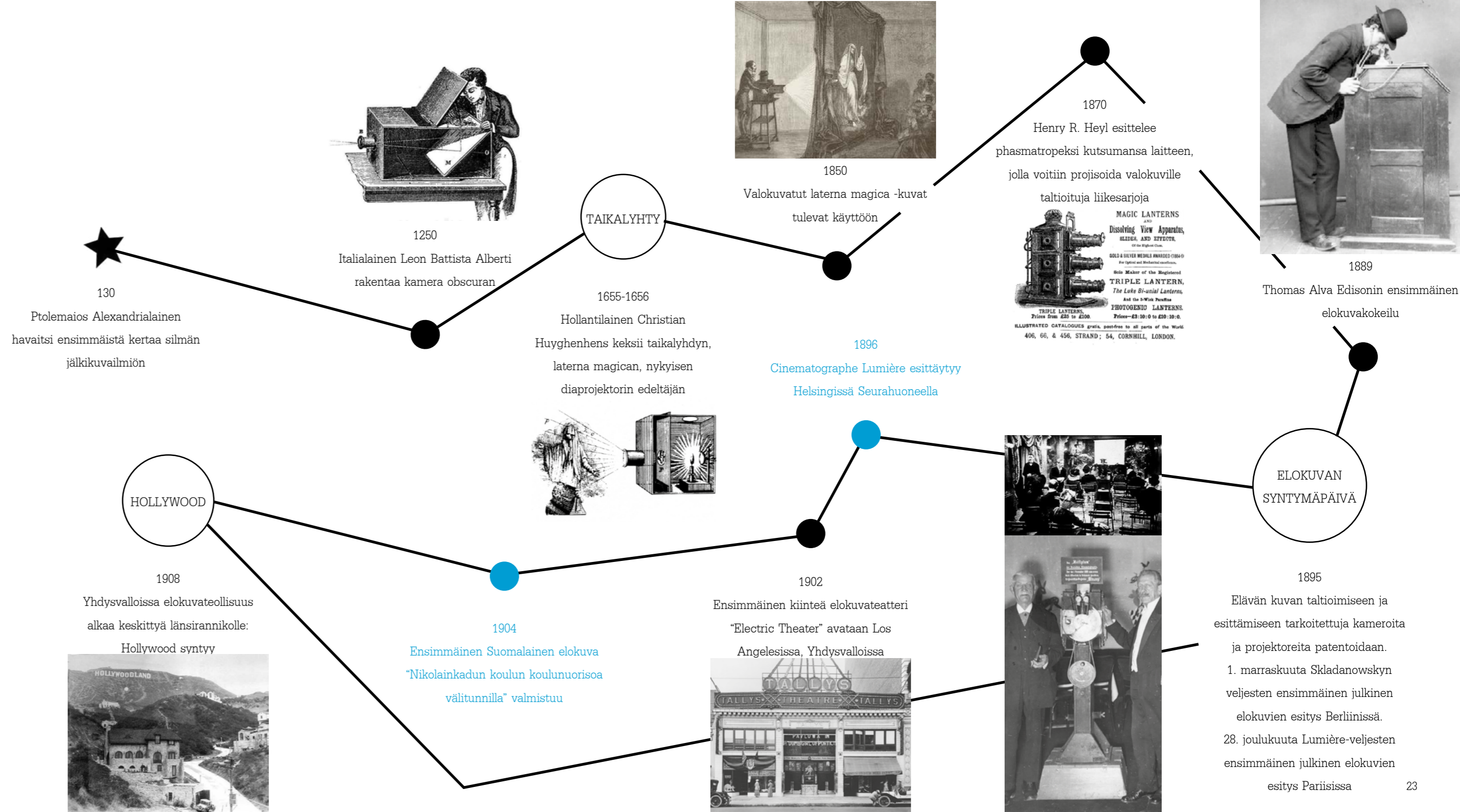



1927
Warner-yhtiön tuottama, äänilevyä hyödyntävä, äänielokuva "Jazz Singer" merkitsee äänielokuvan kaupallista läpimurtoa

ÄÄNI

1910
Maailman suurin elokuvateatteri Gaumont Palace avataan Pariisissa



1931
Turkulainen Lahyn-filmi tuottaa ensimmäisen suomalaisen kokoillan puheääninelokuvan "Sano se suomeksi"

1914-1918
Ensimmäisen maailmansodan aikana elokuvan käyttö propagandana saa laajat mittasuhteet

1948
Kaapelitelevisio syntyy Yhdysvalloissa



1946
Cannesin elokuvajuhlat perustetaan

1952
Ensimmäinen 3D-elokuva, "Bwana Devil" saa ensi-iltansa



1935
Ensimmäinen täyspitkä värielokuva "Becky Sharp" saa ensi-iltansa



1944
Yhdysvalloissa televisiolähetystenä esitetään ensimmäisiä elokuvankaltaisia lähetyksiä, kuten "Talk Faster, Mister"



1955
Suomen ensimmäinen julkinen televisiolähetys

1936
BBC aloittaa televisiolähetykset Englannissa

TV

VÄRI

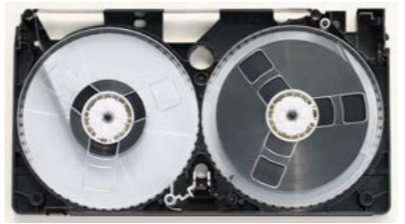

1960
Vuonna 1956 käyttöön otettu videonauha on vakiinnuttanut asemansa TV-tuotannossa

VHS



1976
Sony tuo markkinoille kotinauhokseen tarkoitettun Beta-videon

KOTITEATTERIT JA -NAUHOITUS



1965
Sony valmistaa kannettavan videokameran

TIETOKONE

1975
Altair 8800 on ensimmäinen PC-tietokone, jota aletaan markkinoida suurelle yleisölle

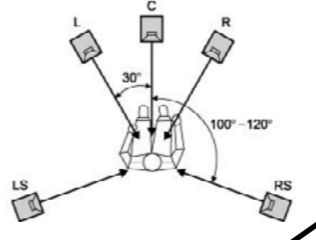

1967
Finnkino Oy perustetaan

1969
Maailmanlaajuinen TV-tapahtuma: Neil Armstrong laskeutuu kuun pinnalle suorassa lähetyksessä



1977
Ensimmäiseksi väitetty videovuokraamo avataan Yhdysvaltoihin. Varhaisia kotiteattereita kehitellään



1991
Ensimmäinen internetsivu julkaistetaan



1986
Sodankylän elokuvajuhlat perustetaan



1995
DVD-formaatti (Digital Versatile Disc) julkistetaan

2011
Täys 3D televisio tulee markkinoille

DVD

WWW

2.3 Muuttuva aika

Tutkijat Robert C. Allen ja Douglas Gomery ovat

selkeyttäneet elokuvahistorian tutkimista jakamalla sen neljään

osaan. Ensimmäinen on esteettinen elokuvahistoria, toinen

on teknologinen, kolmas taloudellinen ja neljäs sosiaalinen

(Nummelin 2005: 16). Jaosta huolimatta on muistettava,

ettei yhtä tapahtumaa olisi ilman toista, yhdistettynä edellä

mainittuihin ajan ja paikan merkityksiin. Esimerkkinä

mainittakoon, ei enempää eikä vähempää, ensimmäinen

maailmansota varsin vaikuttavana tapahtumana, jonka rinnalla

> Taikalyhty
-projektor, 1895



teknologian saavutukset eivät paljoa painaneet. Vaikutukset

riippuvat myös asian tarkastelumaasta. Sodan jälkeen

Hollywoodin hiljaisin vuosi 1920 teki tilaa muiden maiden

elokuvateollisuuden nousulle, sekä teknologian että

elokuvakulttuurin kehittymisessä.

Niin elokuvien dokumentoinnissa kuin

elokuvateattereiden historiassakin on aukkoja ja epäselvyyttä.

Elokuvien esitys aloitettiin pop-up muotoisena toimintana

kahviloissa, yleisissä tiloissa sekä tapahtumissa, joissa esitys

tuli ja meni jälkeäkään jättämättä. Elokuvien esittämisen

aloittamisen jälkeen kesti useita vuosia ennen kuin niitä alettiin

edes pitää muuna kuin sirkushupina. Viralliset elokuvateatterit

vakiintuivat vasta elokuvien saavutettua paikkansa koko kansan

viihdykkeenä. Hyväksynnän jälkeen elokuvien suosio kasvoi ja

siten syntyi kysyntää uusille, suuremmille elokuvateattereille,

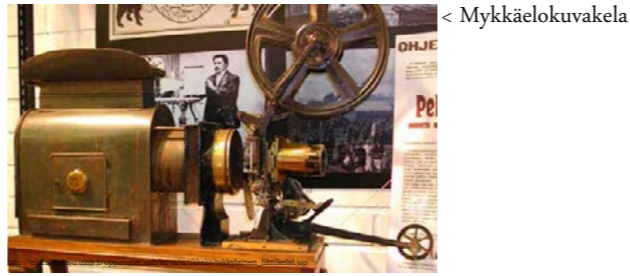

jotka alati kehittyvä teknologia mahdollisti. Valkokankaalle

pystyttiin heijastamaan jatkuvasti tarkempaa kuvaa,

suurempana ja suurempana, joka puolestaan mahdollisti salien

ja asiakaspaikkojen määrän kasvun. Ensimmäinen kuvapalatsi

Gaumont Palace, jossa hulpeat 6420 asiakaspaikkaa, avattiin

Pariisissa vuonna 1907. Yleistyessään elokuvat ja niiden

näyttöön tarkoitetut teatterit muodostivat kilpailun, jonka

tuotteita ovat muun muassa 1930-luvun Drive-In ja varhaiset

3D -elokuvat. Viimeisimpiä elokuva-alan koventuneen kilpailun

ilmentymiä ovat erilaiset konsepti- ja tapahtumateatterit,

Dine&Movie -näytökset sekä 4D-elokuvat.

Elokuvateatterit ovat kasvaneet ja monipuolistuneet

kysynnän vuoksi sekä muovautuneet teknologian tarjoamien

mahdollisuuksien mukana. Ensimmäiset elokuvat esitettiin

mykkänä tai juonnettuina, mitä pian seurasi live- sekä

gramofonisäestetyt elokuvat. Juuri elokuvien äänen kehitys

on muuttanut paljon elokuvateatteritiloja funktioiden

vaatimusten mukaan: milloin oli varattava tilat orkesterille,

milloin gramofonin ääni piti saada parhaiten kuulumaan.

Äänen vakiinnuttua osaksi filminauhaa, teatteri muuttui jälleen

ja on jatkanut muuttumistaan tähän päivään saakka. Uudet

rakennussäädökset sekä tarkentuneet julkitilojen vaatimukset

kuten paloturvallisuusmääritykset ja saavutettavuus ovat

olleet suuressa roolissa ohjaamassa teatteritiloja nykyiseen

muotoonsa. Siirtyminen digitaaliseen aikaan on kokonaan oma

lukunsa, joka muun muassa on vapauttanut tilaa konehuoneesta

salin käyttöön, helpottanut elokuvan esittämistä ja parantanut

kuvan laatua entisestään.



< Drive-In
elokuvanäytös

Ilmainen ei uudistus kuitenkaan ole ollut. Digitaalinen

esityslaitteisto on lähes poikkeuksetta välttämättömyys

nykyiselle elokuvateatteritoiminnalle näytettävän

elokuvamateriaalin myös muututtua digitaaliseksi. Useat

teatterit ovat joutuneet uudistuksen seurauksena sulkemaan

ovensa kykenemättöminä päivittämään kalustoaan arvokkaisiin

laitteisiin (Sulasma, 2014). Harmillisesti lakkautukset ovat

koskettaneet ennen kaikkea niitä pieniä ja historiallisia, ketjujen

ulkopuolella toimivia persoonallisia Art-house teattereita. Miten

pienet teatterit pärjäisivätkään, jos jopa Finnkinon kaltainen

jättiyritys joutuu kituuttamaan läpi digitalisoitumisen (Linnake,

2012).

Ilman uusia säädöksiä ja digitalisoitumistakin on

ihme, että hengissä pysyneet pienet teatterit ovat päässeet

näinkin pitkälle. Art-house- ja pienet teatterit eivät ole enää

aikoihin houkuttelleet katsojia niin, että ne pärjäisivät edes 1-2

salisten teattereidensa kustannuksista. Suomen kaltaisessa,

pienien volyymien maassa ainakaan. Useat pienemmät

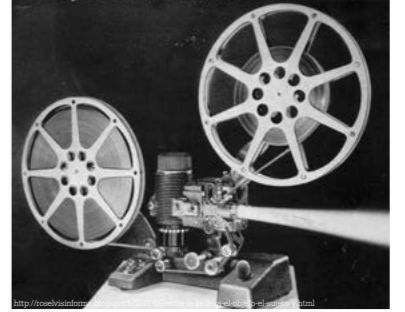

< Projektoreiden
koot ovat vaihdelleet
filminauhojen kokojen
mukaan 8-70mm
välillä



< Ensimmäinen Dolby-
Stereo prosessori
(sininen laatikko)
Turun elokuvateatteri
Dominossa, 1984



< Filminauha
projektoreita edelleen
käytössä joissain
elokuvateattereissa,
kuvassa 35mm
projektor



< Digitaalinen elokuva
esityslaitteisto

teatterit elävätkin ainoastaan ulkopuolisilla avustuksilla ja vapaaehtoistoiminnalla eivätkä lipputuloilla. Mihin sitten perustuu ketjuteattereiden menestys täyttää salinsa näytös toisensa jälkeen siinä missä pienet kamppailevat yhden kanssa? Toki näytettävällä materiaalilla on osuutensa asiaan, ketjuteattereiden ohjelmistossa kun pääasiallisesti pyörivät mainstream elokuvat nimensäkin mukaisesti vetoavat valtavirtaan (engl. "main"= pääviemäri, pää-; "stream"= virtaus, virta, suuntaus), mutta syy ei voi olla pelkästään siinä. Myös vanhojen ja Art-house -teattereiden ohjelmistoista löytyy valtavirran elokuvia, joiden lippujen hinnat ovat jopa alhaisempia kuin ketjujen. Silti ihmiset hakeutuvat geneerisiin ketjuihin katsomaan saman elokuvan. Onko kyseessä uuden viehätys, ajan ja paikan henki vai tekevätkö ketjut ja suuremmat teatterit yksinkertaisesti jotain paremmin? Mikä kilpaileville elokuvateatterikonsepteille sitten on ominaista ja mitkä ovat niiden tunnusomaiset piirteet? Voisivatko teatterit ottaa toisistaan oppia menestyäkseen paremmin?

> Finnkino Oy on 1967 perustettu, 2011 lähtien ruotsalaisen sijoitusyhtiö Ratosin omistama elokuvateatteriketju. Finnkinolla on Suomessa 14 elokuvateatteria kymmenellä paikkakunnalla sekä tytäryhtiöt Latviassa, Liettuassa ja Virossa. Finnkino on osa suurempaa, Pohjoismaat kattavaa Nordic Cinema Group -elokuvateatteriketjua. Finnkino on Suomen ainut elokuvateatteriketju 2006 lähtien sen ostettua Sandrew-Metronome Finland Oy:n omiin nimiinsä.

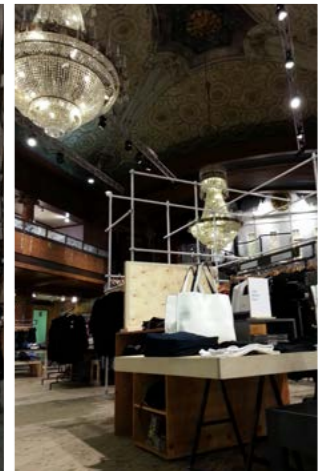
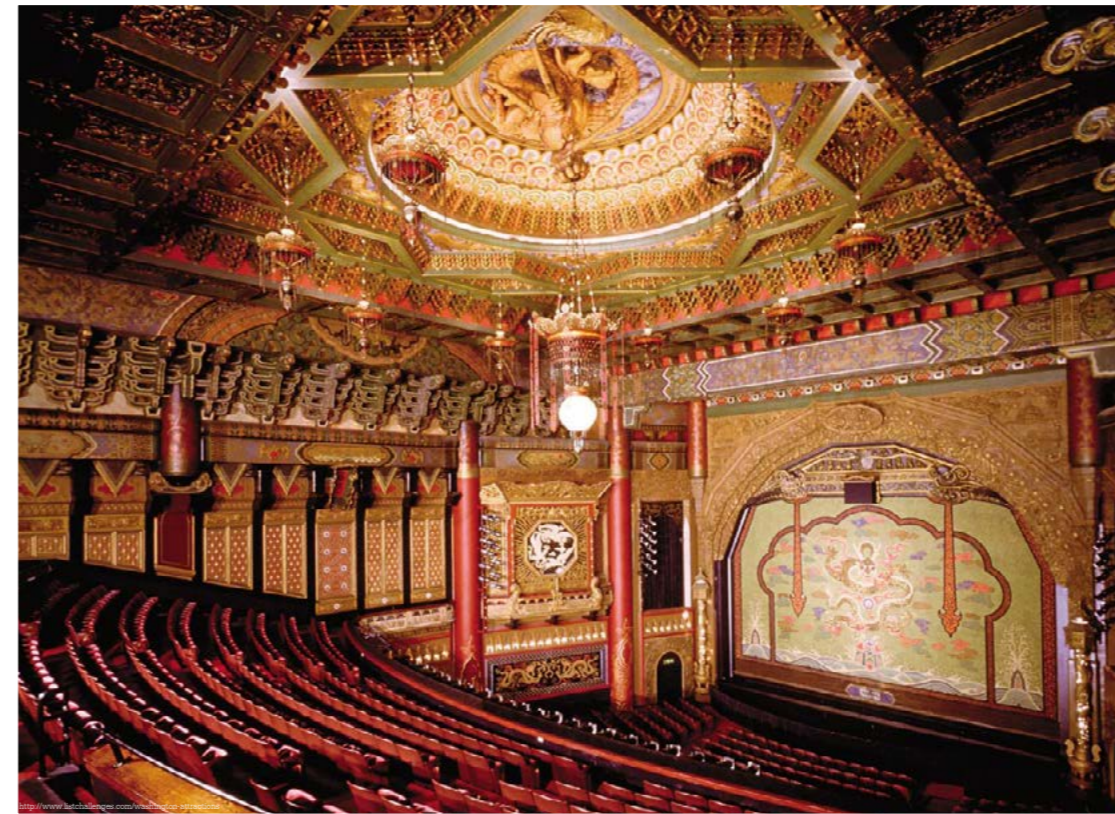

< Art-house-kuvapalatsi -hybridi elokuvateatteri 5th Avenue Theatre Seattlessa Yhdysvalloissa, vuodesta 1926 lähtien

< Vaatekauppana toimiva entinen elokuvateatteri Tukholmassa

<< Tampereen elokuvateatteri Kino Palatsi sittemmin muutettuna teatteriksi

Elokuvakeskus

keskeinen sijainti tai ostos- / tapahtumakeskus

saumaton internet- ja asiakaspalvelu paikan päällä, helppokäyttöinen

mainonta teatterin ulkopuolelle, tunnettu brändi, palveleva ikään katsomatta

hyvä ergonomia (salien penkit, esteettömyys usein huomioitu)

teemaesityksiä, näytöksiä läpi päivän

suuri koko, useita saleja, paljon asiakaspaikkoja, täydet salit

uusi tila, viimeisin elokuvaesitystekniikka

laaja elokuvien kirjo (valtavirtaelokuvat)

odotusviihdykettä / ostoskeskuksen tai muun palveluntarjoajan palvelut , oma kahvila tai / ja ravintola

korkeahintaiset liput, tarjouspäivät, sarjaliput

laaja elokuvaeväs tarjonta, nostatus (ärsykkeet odotustiloissa, myymälät)

geneerisiä toisiinsa nähden, trendikäs

salit mitoitettu ainoastaan istumiselle ei tilaa esim. vaatesäilytykselle

VS.

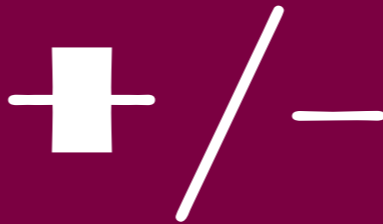

Art-house

edulliset liput, klubi-lippuhinnasto

vanha teatteri, omaleimainen ulkonäkö, nostalginen

tilaa muullekin kuin asiakaspaikoille (vaatesäilytys, koristeet rakenteissa)

asiakaspaikoiltaan pieniä

heikko/olematon teatterin mainonta, omat käytännön järjestelyt, ei internetpalvelua

ei odotushuvitteita näytöksen alkamisen ajaksi, vähän omaa elokuvaeväsmyyntiä

vanhanaikainen, vanhentunut tekniikka

näytösten painottuminen tiettyyn hetkeen päivää, niukka elokuvatarjonta vaikka eri genrejä

sijainti keskustan reunoilla, ei tapahtumakeskuksissa

salien vaihteleva ergonomia, esteettömyys vaihtelevaa

harvoin teatterin omaa kahvilaa tai ravintolaa

tyhjät salit, asiakaskunta rajallinen



< Maximin pelastanut kansan ääni

elokuvafestivaali Rakkautta&Anarkiaa päämajoista, mutta järjestää myös Finnkinon elämysteatteri -näytöksiä. Suosiostaan huolimatta myös Maxim on tanssinut veitsen terällä viimeisen vajaan puolen vuoden ajan, kun kiinteistön omistaja ilmoitti lopettavansa vuokrasopimuksen elokuvateatterin kanssa.

Täpäpä väistetty häätö osoitti, että kannatusta kyseiselle elokuvateatterimuodolle löytyy. Kun reilu satavuotias - ja siten

Suomen vanhin - teatteri ilmoitettiin vuoden 2014 lopulla

muuttaa kokoustiloiksi, nousivat katsojat sankoin joukoin

aikomusta vastaan. Kansalaisliikkeen seurauksena toinen

saleista onnistuttiin säästämään, joka on melkoinen saavutus,

kun vastassa on rahakas hotelli- ja vakuutusyhtiö Ilmarinen.

Toinen osoitus kysynnästä uudenglaisille elokuvateattereille

on vuoden 2015 alussa ovensa ulkopuoliselle avannut Aalto

yliopiston elokuvateatteri Kino Sheryl. Sherylin ohjelmisto on

paljolti Maximin kaltainen pois lukien Finnkinon läsnäolo ja

lisätyynä tuotantoa Aalto yliopiston elokuvateatterin laitokselta.

Ohjelmistoltaan Maxim on profiloitunut siten mm.

eurooppalaisen laatu elokuvan lippulaivaksi” (Finnkino, 2015).

Maxim on vakiinnuttanut paikkansa Suomen

elokuvateatterimarkkinoilla, ei pelkästään monipuolisen

ohjelmistonsa vaan myös persoonallisen, uutta ja alkuperäistä

yhdistävän sisustuksensa vuoksi. Maxim näyttää

samanaikaisesti itseltään sekä Finnkinolta. Toisin kuin

tavallisesti Finnkinon teattereissa, Maximin odotusaulassa ei

pelikoneita näy, valtavasta karkkikaupasta puhumattakaan.

Maxim toimii edelleen yhtenä vuosittain järjestettävän taide-

Voisiko elokuvateatterikonseptien parhaista

ominaisuuksista muodostettu hybridi -teatteri menestyä

ja palvella eri asiakasryhmiä saman katon alla?

Ainakin vastaavanlaista ja vieläpä menestyvää hybridi-

elokuvateatteritoimintaa on jo olemassa. Hyvänä esimerkkinä

tästä on Helsingissä toimiva elokuvateatteri Maxim. Vuonna

1909 perustettu Maxim (nykyään Finnkinon omistuksessa)

esittää sulassa sovussa taide-elokuvia sekä poimintoja

valtavirran elokuvista. Lisäksi se "...hyväksyttiin Europa

Cinemas -verkoston jäseneksi vuoden 2014 alusta alkaen.



Hybridi -teatteri

monenlaisia elokuvaesityksiä, genrejä

ei ketjutusta, mutta konseptina monistettava

pieni elokuvaeväsmyynti, viihtyisät odotustilat ilman pelilaitteistoja

saumaton internetpalvelu + asiakaspalvelu, helppokäyttöinen

esteettömyys ja muu toimiva mitoitus

teatterin kahvila / baari (ennen ja jälkeen esityksen ja jopa menemättä elokuviin)

tarkoituksenmukainen tekniikka ja salit, ei yli eikä alle

yllätyksellinen, omaleimainen ulkonäkö

teatterin keskeinen sijainti

tarjoaa tilat kaikenikäisille katsojille

helposti lähestyttävä laadukkuus

nostalgisuus + nykyajan mahdollisuudet yhdessä

vaatesäilytys

mainonta

näytöksiä läpi päivän

teemaesityksiä, tarjouspäiviä, klubi-toiminta, sarjaliput

elokuvateatterikonseptin oma, tunnusomainen ja tunnettu toiminta

3.1 Elokuvateattereiden viihteellinen merkitys

Elokuvien aiheet olivat ennen hyvin arkipäiväisiä.

Elokuva saattoi koostua esimerkiksi katukuvan esittämisestä tai

junan saapumisesta asemalle. Aikaisemmin elokuvaan mentiin

hämmästelemään muiden maiden ihmisiä sekä niiden outoja

tapoja, aikana jolloin matkustaminen ulkomaille oli harvinaista

ja maailma isompi kun nykyään. Entisajan elokuvat olivat

kuin eräänlainen aikansa YouTube, tosin elokuvantekijöitä

ja tarjontaa oli vähän, jonka vuoksi elokuvissa katsottiin sitä

mitä tarjolla sattui olemaan. Nyt maailma on "pienempi" ja

monimutkaisempi. Aiemmasta sivistävästä elokuvasta on tullut

tyylilaji, joka on saanut lukuisia uusia tyyllilajeja rinnalleen

ja katsojalla on mistä valita. Kasvu on vaikuttanut niin, että

nykyään alalla on harvinaista yltää siihen yleisön yhteisen

tajunnan asemaan, johon esimerkiksi Charles Chaplin ylsi.

Chaplinin viime vuosisadalla saavutettu vaikutusvalta tällä

vuosisadalla hädin tuskin enää näkyy. (Avola, HS, 16.9.2013)

Elokuvat ovat oman aikansa peili joka esittää ja

tallentaa aikaa, historiaa, muotia, tapoja, arvoja ja tabuja.

Elokuvat tänä päivänäkin opettavat mutta myös viihdyttävät,

välittävät ja herättävät ajatuksia. Elokuvat herättävät

myös tunteita - itkettävät yhtenä hetkenä ja seuraavana

jo naurattavat. Elokuvat käsittelevät pelkoja ja esittävät

kauhukuvia, joihin tavallisesti vain painajaisissaan kohtaa.

Elokuvat ovat poliittisia. Liikkuvan kuvan mahdollisuudet

propagandan välittäjänä ymmärrettiin jo ensimmäisen

maailmansodan aikana, jolloin se sai laajat mittakaavat.

Elokuvat ja elokuvateatterit tarjoavat paikan ja vaihtoehtoja

erilaisista maailmoista, joihin poistua hetkeksi todellisuudesta.

Tietokoneet ovat avanneet ovia entistä

todentuntuisemman fiktion luomiselle ja esittämiselle. Vain

mielikuvitus on enää rajana elokuvien tekemiselle ja sen ovat

myös katsojat sisäistäneet. Nykyajan katsojat ovat nähneet

kaiken ja paineet uuden luomiselle ovat korkeammalla kuin

koskaan aiemmin.





3D

ELÄMÄNKERRALLINEN

INDEPENDENT

LUONTO

RIKOS

TIETEISELOKUVAT

ANIMAATIO

EROOTTINEN

JÄNNITYS

LYHYTELOKUVAT

ROMANTIikka

TRILLERI

B-ELOKUVAT

FANTASIA

KATASTROFI

MUSIKAALIT

SCIFI

TOIMINTA

DOKUMENTTI

FIKTIO

KAUHU

NUORISO

SEIKKAILU

URHEILU

DRAAMA

FILMATISOINNIT

KOMEDIA

PERHE

SOTA

WESTERN

EASTERN

HISTORIALLISET

LASTEN- / PERHE-ELOKUVAT

POLIITTINEN

TAIDE-ELOKUVAT



3.3 Elokuvateattereiden sosiaalinen merkitys



Kautta aikojen elokuvateattereiden tarjoama rohkaiseva pimeys on ymmärretty hyödyntää muun muassa treffikäytössä. Ennen kaikkea aikana, jolloin ihastusten kanssa tavattiin salassa ennen avioliittoa, kävi elokuvateattereissa kuhina nuorten keskuudessa. Ajat ovat muuttuneet, mutta elokuvateatterit ovat edelleen tärkeitä nuorten tapaamiskeskuksia, siinä missä muutkin julkiset tilat, kuten kauppakeskukset. Suosituissa ostoskeskuksissa, diskoissa ja uimaloissa sekä luistelukentillä nuorilta tiedusteltiin, miksi

he olivat tulleet niihin. Kolmannes syistä liittyi vastakkaiseen sukupuoleen tutustumiseen, kolmannes kavereiden tapaamiseen ja vain kolmannes paikan virallista ohjelmaa noudattaviin toimintoihin, kuten tanssimiseen diskossa. (Aura, Horelli, Korpela vrt. Schiavo 1988, Owens 1988; 1997: 32)

Elokuvateatterit toimivat myös eräänlaisena passiivisena vuorovaikutusalustana. Vaikka jo jonkin aikaa on ollut mahdollista rakentaa palveleva elokuvakatsomo oman kodin rauhaan ja sen sääntöjen alaisuuteen, tarjoavat



elokuvateatterit katsojilleen jotain mitä kotoa ei saa - yhteisön. Elokuvateatterit kuten konsertit ja kerhotkin kokoavat yhteen samanhenkiset ajattelijat ja ajatusmaailmat. Katsojan saapuessa elokuvateatteriin seuraamaan esimerkiksi arvostetun ohjaajan elokuvaa viestittää hän valveutuneisuudestaan ympäristölleen ja osoittaa kuuluvansa muiden katsojien kanssa johonkin tiettyyn yhteisöön. "Ympäristö on osa yksilön minuutta" (Aura, Horelli, Korpela; 1997: 50), niin myös elokuvateattereilla on osansa yksilön identiteetin rakentajana, määrittäjänä ja vahvistajana.

Elokuvateatteri tarjoaa lisäksi oivallisen vaihtoehdon kodille, ympäristön ystävien tapaamiseen tai paikan yksin nautiskelulle. Teatteritila mahdollistaa elokuvan katselun katkeamattomana, sille varattuna hetkenä, jolloin ei tarvitse olla tavoitettavissa muualle maailmaan. Usein elokuvahetki jaetaan ystävän kanssa, joko sellaisenaan tai osana muuta illanviettoa. Yksin tai yhdessä, katselukokemus elokuvateatterissa on kuitenkin kollektiivinen, sillä elämys jaetaan samalla kaikkien katsojien kanssa.



Tarkastelemalla pelkästään katsojien ulkoista olemusta, voidaan melko helposti arvata elokuvatyylilaji, jonka perässä kyseinen yksilö on teatteriin saapunut. Tämä yksilön ainutlaatuisuuden korostaminen on eräs nykyaikamme ilmiöistä. Aikaisemman näyttäytymisetikin tilalle on tullut yksilön vapaus ja oikeus esiintyä miten kulloinkin haluaa. Muutos on suuri, sillä muutamia vuosikymmeniä sitten jopa ruokakauppaan oletettiin pukeutuvan asiallisesti - jopa pyhävaatteisiin ja tukka laitettuna. Entä miten sitten pukeuduttiin vapaa-ajan tilaisuuksiin, illallisiin tai elokuviin?



todistamassa kohtaaminen, jossa 50-luvun elokuvateatteriväki

näkisi vuoden 2015 sunnuntaiset elokuvateattereiden

krapulakävijät verryttelyhousuissaan.

Elokuvateatterikäyttäytyminen on sen sijaan kokenut

toisenlaisen muutoksen. Legendan mukaan ranskalaisten

veljesten elokuvan ensi-illassa 1895 katsojat hyppäsivät sivuun

valkokankaalla lähestyvän junan tieltä. Lisäksi esityksen

aikana oli hyvin tavanomaista ääneen kommentoiminen ja

osallistuminen tarinaan – kauhistuneet huudot ja kannustavat

taputukset. Elokuva oli alkuaikoina hyvinkin interaktiivinen,

keskusteleva kulttuurinmuoto, jota ei pelkästään katseltu.

Kulttuurintutkija Norbert Eliasin mukaan länsimaiden kehitystä

on luonnehtinut sivilisoitumiskehitys, jonka seurauksena

ulkoinen kuri on ennen pitkään siirtynyt sisäiseksi kuriksi,

tapojen kontrolliksi ja itsehillinnäksi. Esimerkiksi

konserttitilanteessa saattoi vielä 1800-luvun puolivälissä

käyttäytyä melko vapaasti, kuuntelijat saattoivat rupatella

äänekkäästi tai pistäytyä välillä tupakalla. (Salmi 1997:67).

Vastaavanlaista käytöstä on vaikea kuvitella tämän

päivän elokuvateattereihin. Nykyään on olemassa jopa

elokuvateattereita, joilla on omat sääntönsä rajoittamaan

esimerkiksi teatterissa puhumista tai lasten pääsyä esityksiin.



4.

ELOKUVATEATTEREITA

4.1 Elokuvateattereiden yhteiskunnallinen merkitys

Kaikki ympärillämme muuttuu jatkuvasti syystä tai toisesta. Maailmasta on tullut nopea ja tiuhaan uusiutuva, samoin on käynyt ihmisille ja heidän tarpeilleen. Muoti on muuttunut, käytöstavat ovat muuttuneet, asenteet, jopa ruokakauppa-asiointi on muuttunut. Toki on edelleen myös ”kyläkauppa” periaatteella toimivia kauppia, jossa tunnelma on toinen kuin jättimarketeissa. Kyläkauppa ei vaan ole entisensä, sillä nykyiset ”kyläkaupat” ovat ennen kaikkea trendikkäiden kaupunkilaisten kehittämiä ja käyttämiä luksus elintarvikekauppoja (mm. Anton & Anton). Elokuvateatterit ovat muiden mukana kokeneet muutoksia tyyllisesti, käyttö- ja tapakulttuuriltaan, imagoiltaan, arvoltaan ja merkityksiltään.

Elokuvien katselusta on tullut nykyaikana itsestäänselvyys. Niillä kulutetaan aikaa matkustaessa ja rauhoitetaan lapset kotisohvalle. Elokuvista on tullut jokapäiväisiä kulutushyödykkeitä, joita saatetaan hyvinkin katsella yhdessä taloudessa useita samanaikaisesti eri laitteilta. Digitalisaatio sekä uudet kannettavat katselukeksinnöt ovat muuttaneet katselutapahtumaa merkittävästi nykyiselleen.



>Trendi elintarvikemyymälä Anton & Anton

Yleistilasto 1994–2004 | Key Figures 1994–2004

Vuosi	Ensi-illat	Käyntejä (mlj.)	Lipputulot (mlj.)	Teatteri-saleja	Lipun keskihinta	Käyntejä per asukas	Elokuvia levityksessä	Kotimaisia ensi-illoja*	Kotimainen katsojaosuus
Year	New Releases	Admissions (ml.)	Gross Box Office (mil.)	Screens	Average Ticket Price	Admissions per Capita	Films in Distribution	Domestic New Releases*	Domestic Market share
2004	189	6,9	51,8 €	336	7,3 €	1,3	396	13	17 %
2003	177	7,7	56,4 €	338	7,3 €	1,5	225	14	22 %
2002	192	7,7	55,0 €	342	7,1 €	1,5	X	10	18 %
2001	172	6,5	46,1 €	339	7,1 €	1,3	367	12	10 %
2000	176	7,1	46,6 €	343	6,6 €	1,4	409	9	15 %
1999	187	7,0	45,4 €	362	6,5 €	1,4	413	16	25 %
1998	148	6,4	40,9 €	331	6,4 €	1,2	384	9	9 %
1997	154	5,9	36,7 €	321	6,2 €	1,2	452	10	7 %
1996	166	5,4	33,1 €	325	6,0 €	1,1	488	10	4 %
1995	147	5,3	32,6 €	330	6,1 €	1,0	479	8	11 %
1994	163	5,6	33,8 €	326	6,0 €	1,1	483	11	4 %

* = Ei dokumenttielokuvat | Not including documentaries X=Tietoja ei saatavilla | Data not available
<http://www.fi.fi/mediatieto/dokumentti/Tilasto2004.pdf>

Vuosi 2013 lukuina / Key Figures 2013



5,5 M

Suomen väkiluku / Population of Finland



7,7 M

Elokvissakäynnit / Cinema Admissions



74,5 M€

Lipputulot / Box Office gross



200

Ensi-iltoja / First Releases



36

Kotimaisia pitkiä ensi-iltoja
Domestic feature-length Releases



23 %

Kotimaisten katsojaosuus
Domestic market share

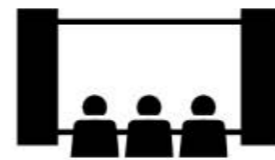

282

Elokvateatterisaleja / Cinema Screens



1,4

Elokvissakäynnit/asukas
Admissions per capita

Ala on kohdannut kovia mullistuksia ennen digitalisaatiotakin. Elokvateattereissa käynti on vähentynyt käytännössä koko ajan toisen maailmansodan loppumisen jälkeen (Nummelin 2009: 160). Suomessa elokvateattereiden omistajat ja elokvien maahantuojat kampanjoivat 1970-luvulla televisiossa esitettäviä elokvia vastaan. Televisio ja

sarjakuvat ovat useaan otteeseen kiinnostaneet etenkin nuoria katsojia enemmän kuin elokvateatterissa käyminen, varsinkin kun elokvalippujen hinnat ovat nousseet tasaisesti. Myös videoiden tulo markkinoille 1980-luvun alussa vei katsojia elokvateattereista. Dvd-levyjien tulo kömpelöiden ja huonolaatuisten vhs-kasettien tilalle on lisännyt vuokrattavien

ja omaksi ostettavien elokvien määrää entisestään. Tietokoneiden ja Internetin yleistyttyä saapui digitalisaatio ja klikkauksen päässä oleva elokvatarjonta. Laiton ja laillinen. Nettisivustot, joihin käyttäjät voivat itse lisätä elokvia ja videoita, ovat sekä hämärtäneet tekijänoikeuskysymyksiä että tarjonneet mahdollisuuden nähdä harvinaisia elokvia, usein tosin pätkittyinä tai huonolaatuina.



Nummelin summaa tarjonnan paljouden ja saatavuuden helpouden kuitenkin lisänneen helposti ymmärrettävän sekä speaktaakkelin ja näyttävyyteen perustuvan viihde-elokvan suosiota. Internet -elokvat eivät olekaan vieneet asiakkaita muilta kuin vanhoilta videovuokraamoilta. Suomen elokvasäätön tilastojen perusteella elokvateatterissa on jälleen alettu käydä ja vielä vuosi vuodelta enemmän.

4.2 Varhaisvaiheita

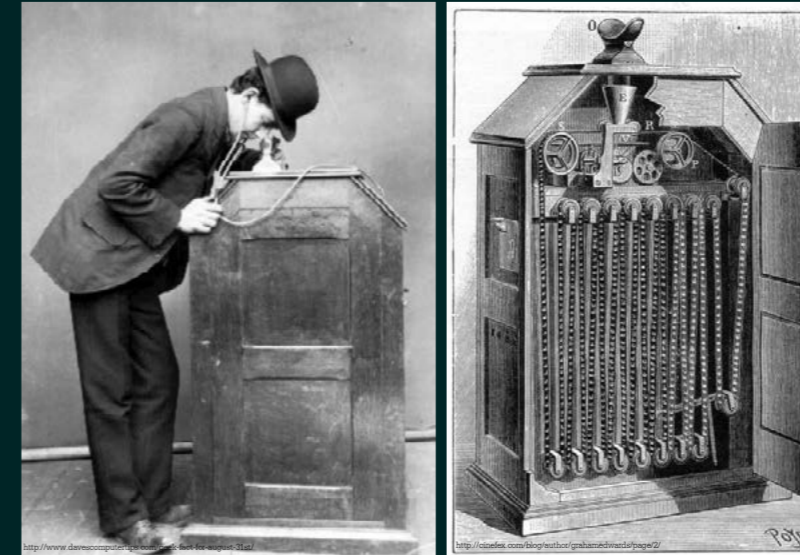

> Kinetoskooppi, Yhdysvallat
Thomas Alva Edison
1888



> Tally's Electric Theater, Yhdysvallat
Ensimmäiseksi väitetty kiinteä elokuvateatteri
1902

4.3 “Kulta-aika” -kuvapalatseja

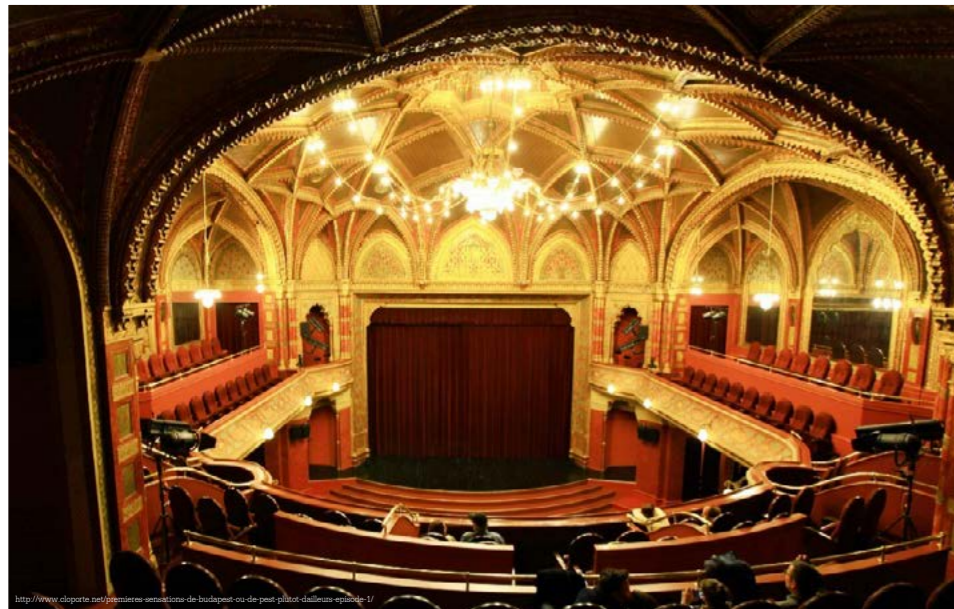

> Urania Színház, Budapest
Remontoitu elokuvaesityskäyttöön vuonna 1917
425 asiakaspaikkaa



> Bio Rex, Helsinki
Elokuvateatteritoimintaa vuodesta 1936 lähtien
680 asiakaspaikkaa

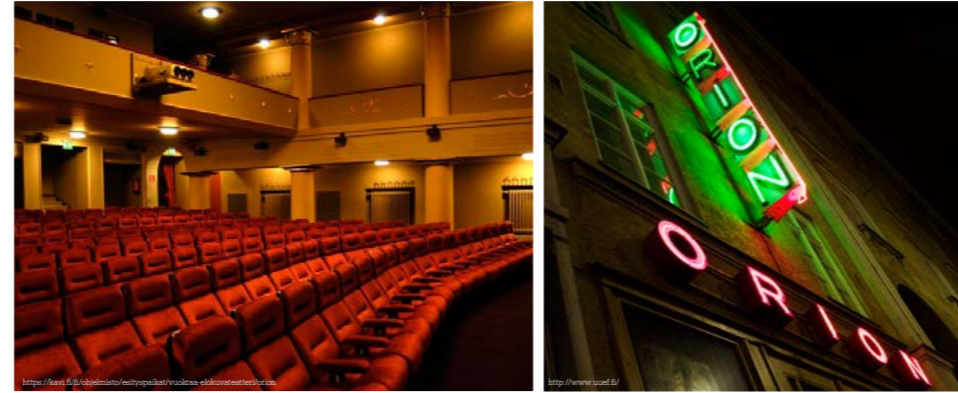

> Elokuvateatteri Orion (ent. Bio Athena), Helsinki
Elokuvateatteritoimintaa vuodesta 1927 lähtien
216 asiakaspaikkaa



> Gaumont Palace, Pariisi
Elokuvateatteritoimintaa alkoi vuodesta 1907,
6420 asiakaspaikkaa



> Radio City Music Hall, Manhattan
Elokuvateatteritoimintaa vuodesta 1933 lähtien
5910 asiakaspaikkaa

4.4 Elokuvakeskuksia



> Finnkino (ent. Bio Rex) Sello, Espoo
Elokuvateatteri avattiin vuonna 2008,
6 salia, 817 asiakaspaikkaa



> Finnkino Scala, Kuopio
Elokuvateatteri avattiin vuonna 2013,
7 salia, 882 asiakaspaikkaa

4.5 Art-house -teattereita



> Művész Mozi, Budapest
Elokuvateatteritoimintaa lähtien vuodesta 1930,
410 asiakaspaikkaa



> Gate Picturehouse, Lontoo
Elokuvateatteritoimintaa vuodesta 1911 alkaen
189 asiakaspaikkaa



> Kino Europa, Zagerb
Elokuvateatteritoimintaa vuodesta 1925 lähtien
505 asiakaspaikkaa

4.6 Elämysteattereita

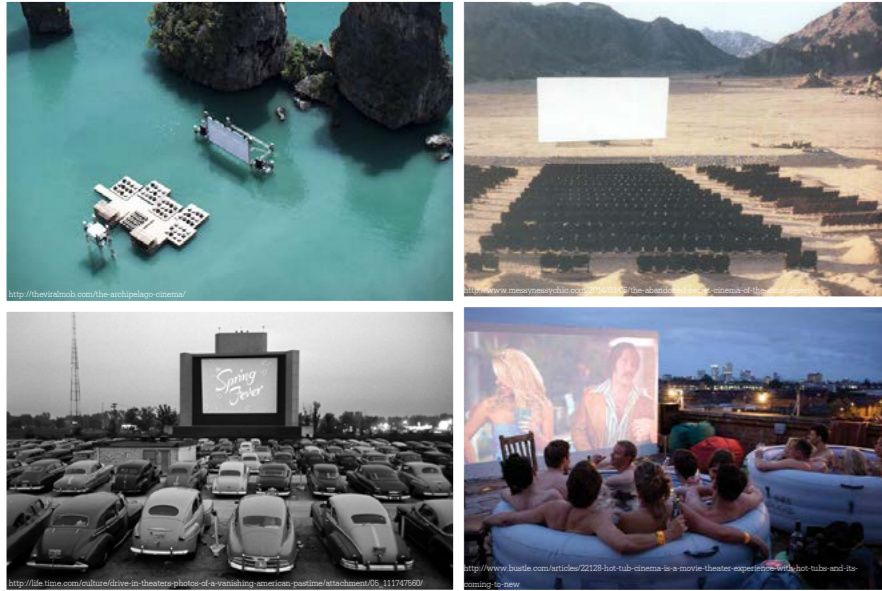

< Event cinema (Lontoo 2002, Helsinki 2008)
Muunmuassa konsertti-, ooppera- sekä urheilukilpailuesityksiä reaaliaikaisena lähetyksenä tapahtumapaikastaan



< 4DX (Etelä-Korea, 2009)

Elokuvan tapahtumien mukaan synkronoitu elävä elokuvaesitys sisustuksen tehoste-efekteillä. Useimmiten 3D elokuvan lisäksi 4DX esityksissä on liikehtivä penkki, tuulikone, sade, sumu, valot ja hajut



> Dine and movie -teatterit,
Ravintolapalveluilla varustettu elokuvaesitys tai pöytävaraus ravintolasta elokuvalla. Elokuvanäytöksiä kattauksella on jos johonkin lähtöön (mm. AMC, Yhdysvallat)



> Bed cine,
Elokuvanäytös jota seurataan sängystä käsin



- > Konseptiteatterit
Alamo Drafthouse Cinema (USA, 1997)
Etiketiteatterin käytäntöjä:
- matkapuhelimen käytöstä huomautus, toisesta kerrasta ulos teatterista ilman rahojenpalautusta
 - ei vauvoja esityksiin muulloin kuin sille varattuina päivinä
 - ei lapsia teatteriin ilman valvojaa
 - ei mainoksia
 - tarjoaa mahdollisuuden tilata räätälöity elokuva-ateria palvelevilta "ninja" tarjoilijoilta. Ninjat noutavat ääneti jopa kesken elokuvan asiakkaan tilauksen ja toimittaa tilauksen paikalle niin nopeasti kuin suinkin mahdollista
 - tavoitteena esittää muunmuassa kulta-ajan klassikoita, taide- ja ulkomaalaisia elokuvia



> Ulkoilmateatterit
Esityksiä on nähty kautta elokuvahistorian mitä erilaisimmissa ympäristöissä, jossa valkokankaalle heijastettu kuva on saatu näkymään

4.7

Saavutettavuus

Käsite

Liikkumis- ja toimimisesteinen tarkoittaa henkilöä,

jonka kyky liikkua, toimia, suunnistautua tai kommunikoida on

joko pysyvästi tai tilapäisesti rajoittunut vamman, ikääntymisen

tai sairauden takia. Liikkumis- ja toimimisesteisyyteen voi

syynä olla myös raskaus, pienten lasten tai kantamuksien

kanssa liikkuminen.

Pysyvästi liikkumis- ja toimimisesteisiä arvioidaan

olevan väestöstä noin 10 %, tilapäisesti noin 5 % väestöstä.

Ympäristön allergeeneista ja epäpuhtauksista kärsivät allergiset,

20-30 % väestöstä ja astmaa sairastavat 6 % väestöstä.

Vammaisille ja allergisille henkilöille soveltuva

ympäristö ja rakennus on yleensä kaikille ihmisille parempi

sekä turvallisempi, myös lapsille ja vanhuksille (RT 09-11022 /

helmikuu 2011).

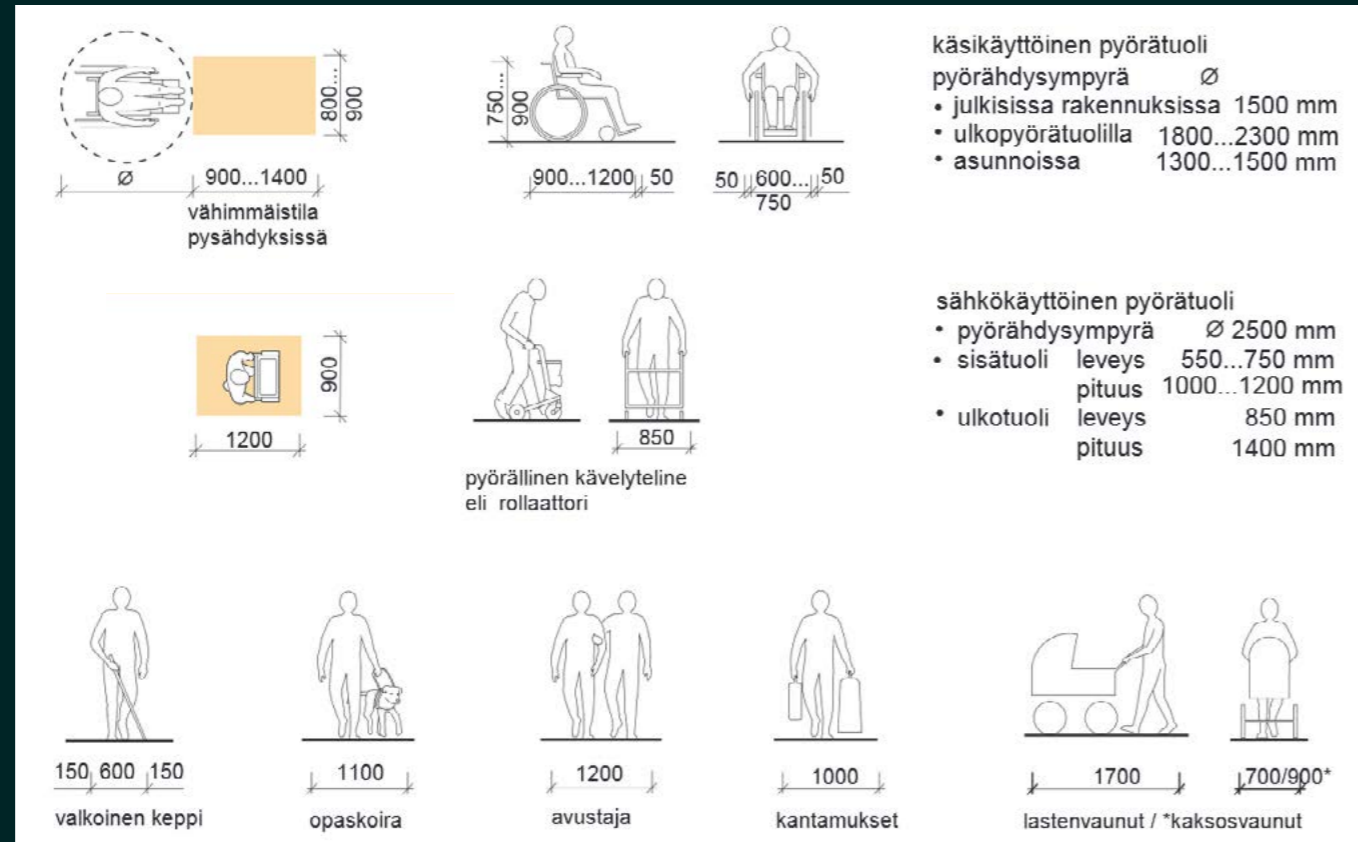

< Esimerkkejä tilantarpeista (RT 09-10884 / joulukuu 2006)

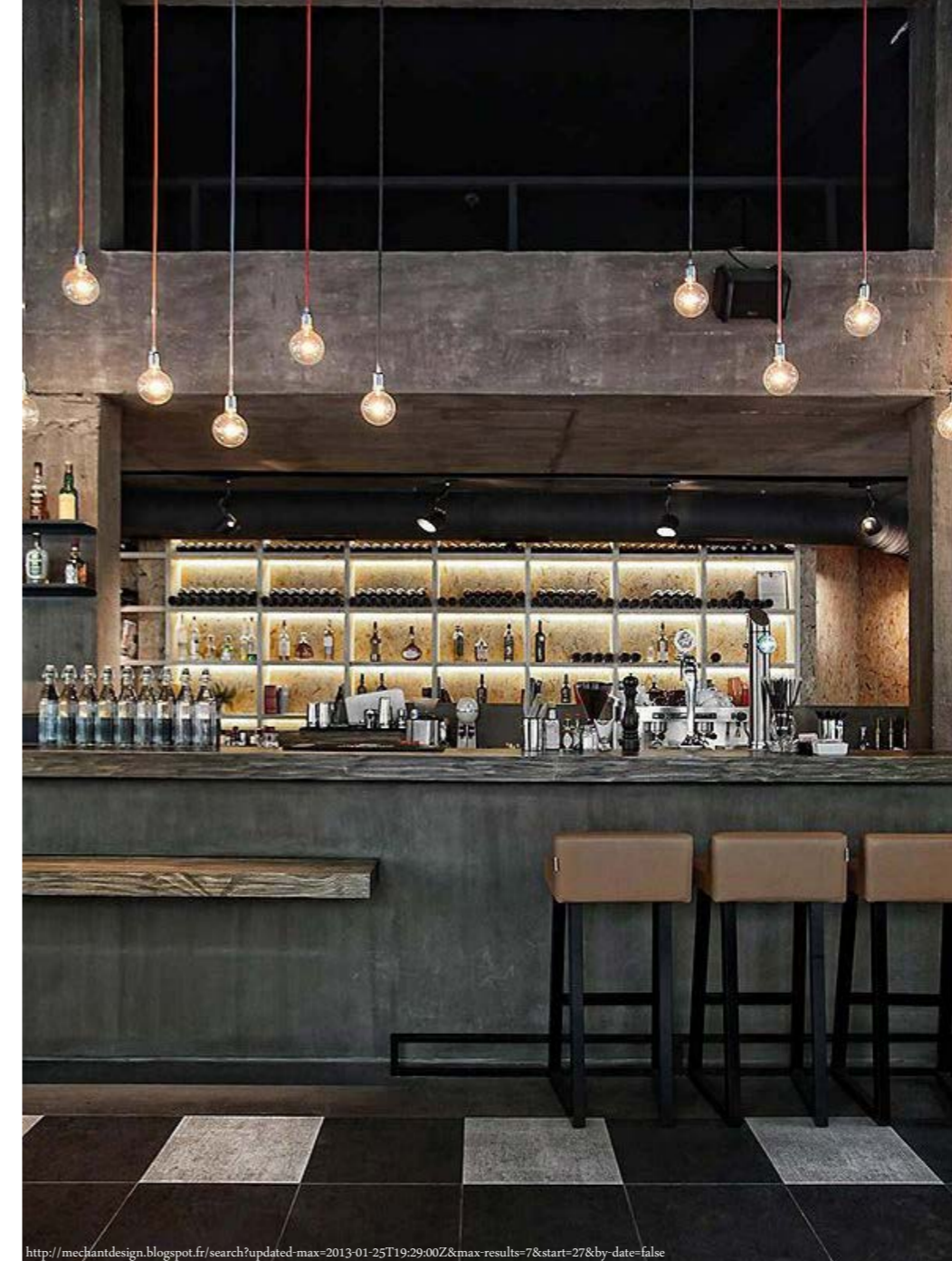

<http://mechantdesign.blogspot.fr/search?updated-max=2013-01-25T19:29:00Z&max-results=7&start=27&by-date=false>

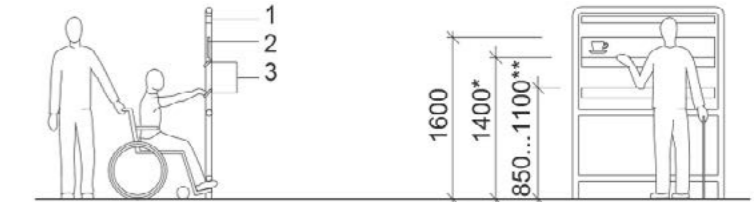

- 1 valaisin
 - 2 opaste/ koho- ja syvennyskirjaimet
 - 3 pelkästään tuntoaistilla luettavat pistekirjoitustekstit
- * seisovaa
** pyö­rä­tuolissa istuvaa henkilöä varten

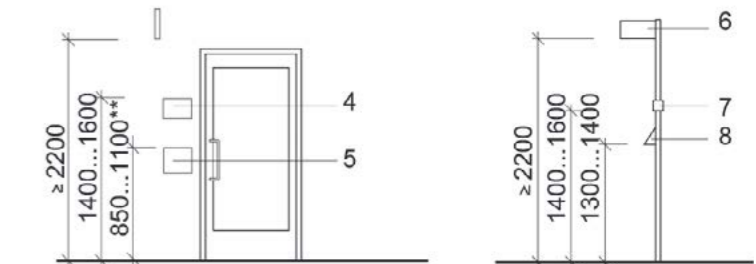

- 4 numerot, nimikilvet
- 5 painonapit, summeritaulut, ovikellot, koputuslaitteet
- 6 ulkoneva kilpi
- 7 osoitenumero
- 8 pistekirjoitustekstit, koho- ja syvennyskuviot, kohokartat ja -pohjapiirroksot

< Opasteiden, koho- ja syvennyskuvio-opasteiden sekä pelkästään tuntoaistilla luettavien pistekirjoitustekstien sijoittamisesta

(RT 09-10884 / joulukuu 2006)

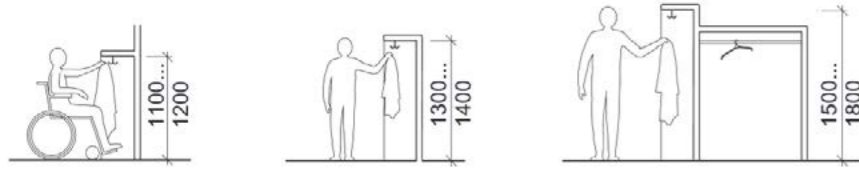

> Naulakkojen ja koukkujen sijoittaminen eri korkeuksille (RT 09-10884 / joulukuu 2006)

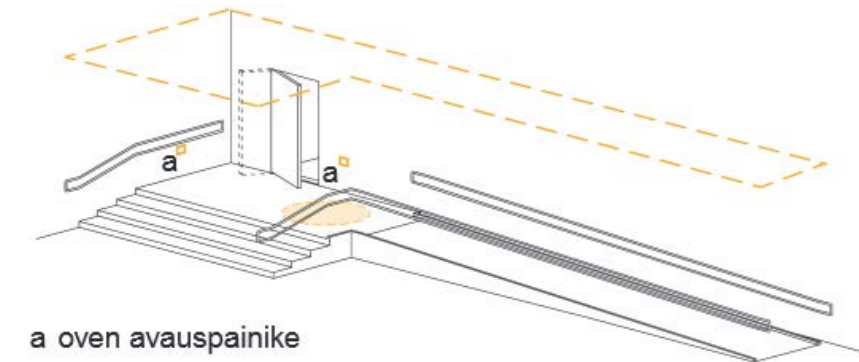

a oven avauspainike

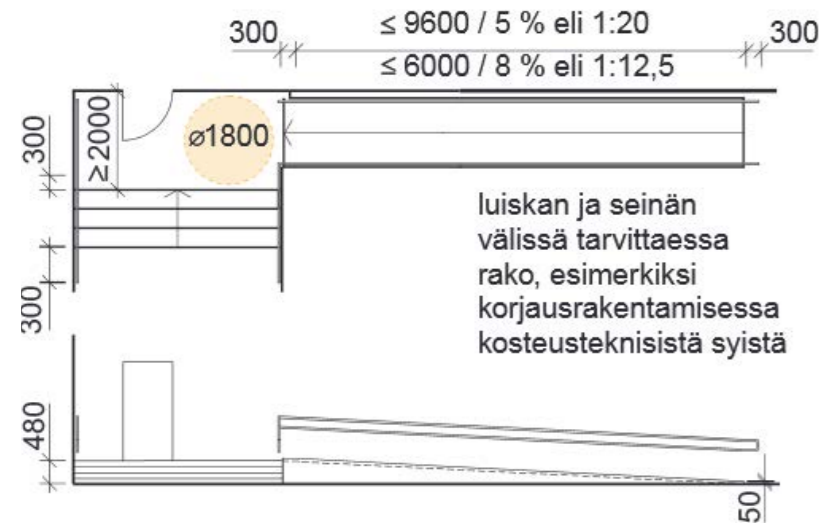

> Luiska ja helpokulkuinen porras 480mm:n tasoerolla (RT 09-10884 / joulukuu 2006)



vaakasuora mitoitus

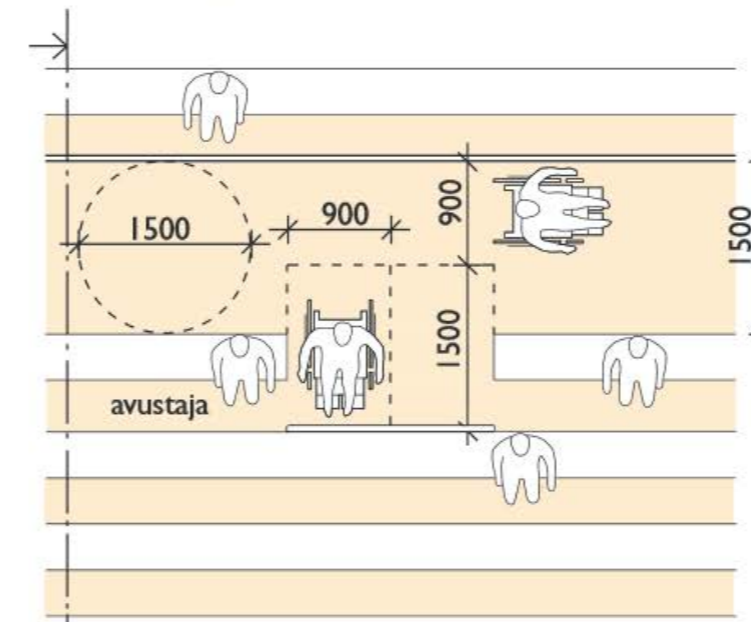

leikkaus

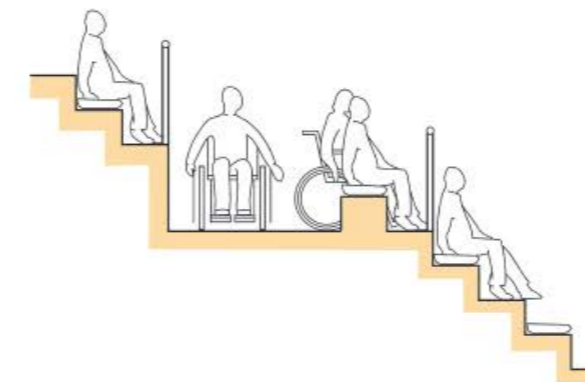

- pyörätuolipaikan vieressä istumapaikka avustajaa varten
- kiinteiden istuinrivien reunimmaisten paikkojen kääntyvät käsinojat mahdollistavat liikkumisesteisen siirtymisen istuimelle
- pistorasiat hengityslaitetiloita varten

RakMK F2 Kohta 4.1.1 Määräys:
Istuimet on kiinnitettävä alustaan, mikäli istuinalueen lattia on kalteva tai istuinrivien lattioiden välillä on tasoeroja.

RakMK F2 Kohta 4.1.1 Ohje: Pääpiirustuksissa ja niihin liitettävissä selvityksissä tai erityissuunnitelmissa esitetään:

- tilojen käyttötarkoitukset
- aiottu kokonaishenkilömäärä ja sen laskentaperusteet (huoneiloittain)
- kiinteiden istuinten sijainti ja mitat, kulkeiden leveydet riviväleissä ja käytävillä sekä istuinalueiden paikkaluvut
- lattiakaltevuudet ja tasoerot
- pyörätuolipaikat
- uloskäytävien sijainnit ja leveydet
- ilmanvaihto
- alkusammutuskaluston sijoitus
- merkki- ja turvavalistus sekä poistumisopasteet.

MRA 54 §:n mukaan kokoontumistilaa koskevassa rakennusluvassa tai toimenpideluvassa vahvistetaan kyseisessä tilassa samanaikaisesti sallittujen henkilöiden enimmäismäärä. Tätä osoittava ilmoitus on kiinnitettävä näkyvälle paikalle kokoontumistilaan. Uloskäytävien mitoitusta varten henkilömäärä voidaan tarvittaessa arvioida huoneistoalan perusteella:

- 1 henkilö / 1 m² huoneistoalaa (RakMK E1, taulukko 10.4.1).

leikkaus

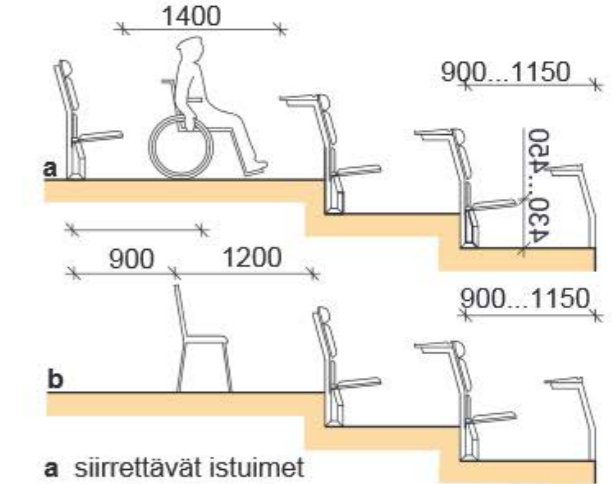

- a siirrettävät istuimet
- b irraliset istuimet

> Kiinteän katsomon pyörätuolipaikat sekä tuolirivien mitoitus ja pyörätuolipaikkojen järjestäminen auditoriossa (RT 09-10884 / joulukuu 2006)



sähkökytkimet

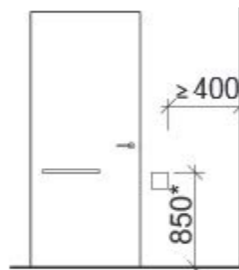
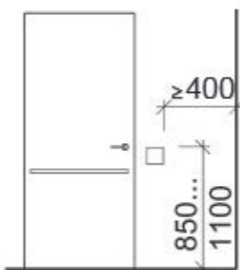

* sähkökytkimen korkeus, johon ylettyy esimerkiksi pyörätuolista kyynärpäällä

painikkeet ja vetimet

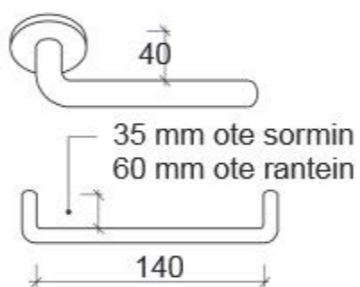
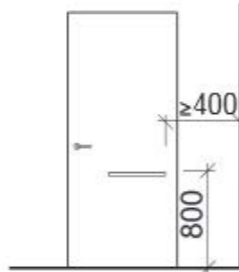
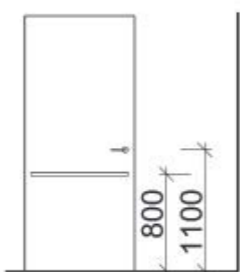

yksiotehanat

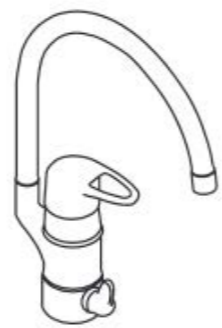

elektroninen hana



> Painikkeita, vetimiä, hanoja ja säätimiä sekä niiden mitoituksia (RT 09-10884 / joulukuu 2006)

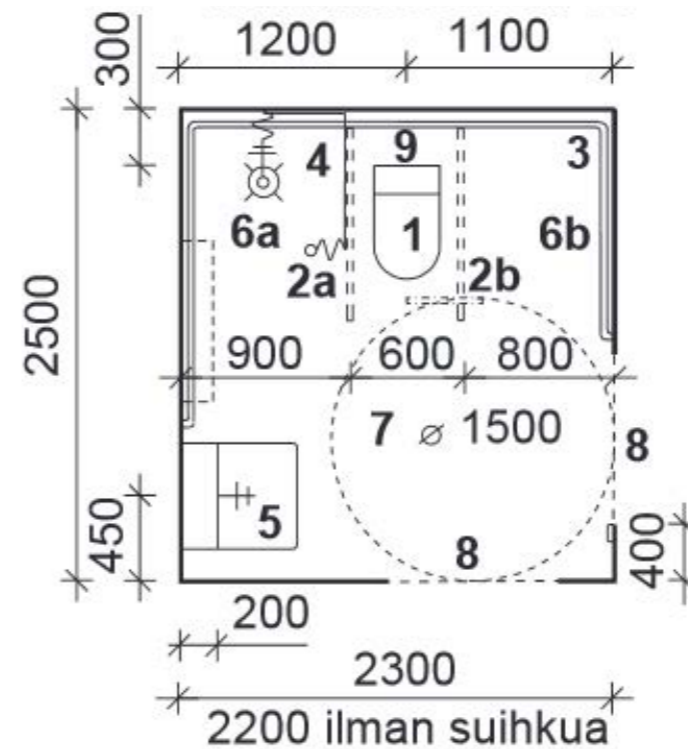

- 1 wc-istuin
- 2a wc-istuimen käsituet
- 2b trapetsitanko katossa
- 3 seinäkäsituki/seinätuet
- 4 suihku ja käsisuihku
- 5 pesuallas

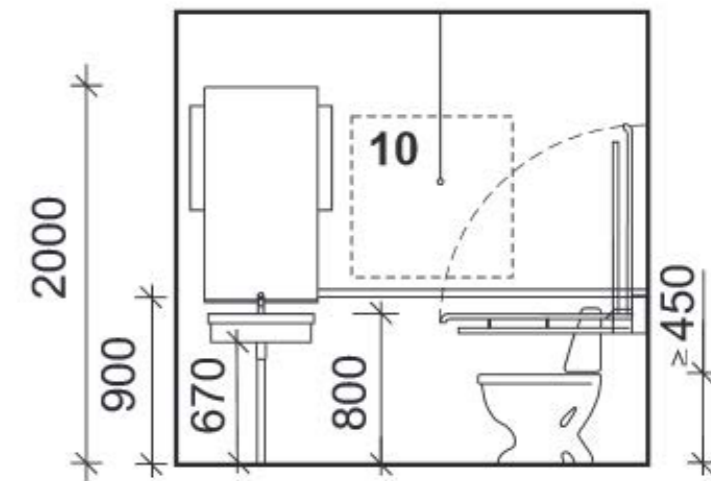

- 6a suihkutila/vapaa tila
- 6b vapaa tila pyörätuolilta wc-istuimelle siirtymistä varten
- 7 pyörätuolin pyörähdysympyrä
- 8 oven paikka
- 9 vapaa tila wc-istuimen takana
- 10 lastenhoitopöytä

> RakMK F1 mukainen (molemmin puolin käytettävä) saavutettava wc-tila, jonka mitoituksessa on otettu avustajan mukanaolo huomioon (RT 09-10884 / joulukuu 2006)

5.
SUUNNITTELUTYÖN
KOHDE

Tilan etsiminen uudelle elokuvateatterille rajautui

käytännön syistä Lahden kaupungin julkisiin kiinteistöihin.

Vaihtoehtoja olivat Kansantalon Vaahterasali, Vanha Juko sekä

Kino Iiris. Mahdollisimman saavutettavan tilan toteuttamiseksi

parhaaksi tilaksi nousi Kino Iiris.

Pian suunnitelmat ottivat uuden suunnan kun tieto

Kino Iirixen muuttosta uusiin tiloihin tuli ilmi. Lopullinen

sijainti suunniteltavalle elokuvateatterille on Kino Iirixen uudet

tilat 2016 valmistuvassa Yritys- ja kulttuurikeskus MALSKI:ssa.

5.1 Kino Iiris

Kino Iiris sijaitsee 1957 rakennetun

Kansantalon alakerran salissa, joka on toiminut tilana

elokuvateatteritoiminnalle vuodesta 1979 lähtien. Teatteritila

ristittiin Iiris-saliksi vuonna 1987. Vuonna 1990 Päijät-Hämeen

elokuvakeskus ry PHEK otti Kino Iirksen hoitaakseen.

PHEK on yksi Suomen 12:sta elokuvakeskuksesta,

joiden tarkoituksena on ylläpitää ja kehittää elokuvataiteen

toimintaedellytyksiä omilla alueillaan. Riippumattoman PHEK:n

toiminnan tavoitteena on aina ollut pyrkimys rikastuttaa

paikallista elokuvakulttuuria – eikä niinkään elokuvateatterin

omistajaa.



Elokuvakerhot ovat aina olleet keskeinen PHEK:n

toimintamuoto. Iiris-salissa kokoontui pitkään Lahden

työväenopiston elokuvapiiri. Edelleen Iiriksessä pyörii

Kansallisen audiovisuaalisen instituutin elokuvaasarjat ja viime

vuosina myös viikoittainen Kellarikino.

PHEK:n ydintoimintaa ovat myös erilaiset

kehittämishankkeet ja projektit, joilla edistetään

audiovisuaalisen kulttuurin ja elokuvan asemaa Päijät-

Hämeessä. Tällä hetkellä käynnissä on muun muassa

paikallishistoriallinen kulttuuriprojekti, jonka tarkoituksena on

digitoida vanhoja filmejä, valokuvia, äänitallenteita ja videoita.

Projekti toteutetaan elokuvakeskuksen, Lahti-Seuran ja Lahden

videokuvaajien yhteistyönä ja sille myönnettiin rahoitus

Suomen kulttuurirahaston toimesta.

Vaikka Iiriksessä katsellaan myös poimintoja

valtavirran elokuvista, profiililtaan teatteria pidetään taide-

elokuvateatterina. Kino Iiriksessä on erityisesti eurooppalaiseen

sekä Art-house -elokuvaan keskittyvä ohjelmisto. Teatterissa

järjestetään myös teemailtoja eri kohderyhmille. Kino Iiris

tunnetaan kävijöidensä keskuudessa paitsi laatu-elokuvistaan

myös ulkonäöstään: elokuvateatteriin saavutaan ulko-oven

valokyltin alta. Katutasolta laskeudutaan alemmaksi aulaan,

jossa tulijan vastaanottaa puna-valko-ruudullinen lattia sekä

tyyliiltään 50-luvulle ominaiset, nahkaiset odotuskalusteet.

Aulan päässä sijaitsee lipunmyyntitiski joka on ainoa paikka

pääsylippujen ostamiselle. Internetistä lippuja ei voi ostaa.

Varsinaiseen elokuvasaliin laskeudutaan vielä

muutaman askelman verran, jossa avautuu

matala tila varustettuna 101:llä Yrjö Kukkapuron

suunnittelemana sinapin värisellä samettiverhoillulla

teatterituolilla. Täysimmissä, tavallisesti ilmaisissa näytöksissä

saattavat katsojat sijoittua vapaasti lattialle istumaan rakentaen

istuimensa teatterin nurkasta löytyvistä patjoista.

Kino Iirksen matka jatkuu ja muuttuu jälleen teatterin

muuttaessa uusiin toimitiloihin. Elokuvateatterin on määrä

muuttaa talvella 2016 valmistuvaan Yritys- ja kulttuurikeskus

Malski:n Muuton myötä Kino Iiris tulee kasvamaan toisella

salilla sekä uusilla asiakaspaikoilla.



5.2 Kohde ja tila

- Kiinteistö Oy Vanha Panimo

15140 Lahti

Arkkitehtiyö Oy, Juhani Boman

- 2016 valmistuva, vuonna 1912 perustettuun

tehdusrakennukseen avattava Yritys- ja kulttuurikeskus

MALSKI

- 9 630 m²

- MALSKI:n keskukseen on suunnitteilla tilat kaksisaliselle

elokuvateatterille jonne elokuvateatteri Kino Iiriksen on

määrä muuttaa

- Elokuvateatteritiloja käytetään suunnittelun pohjana ja

lähtökohtana





Elokuvateatterin tilat



Malski -keskuksen saavutettava WC, 1 kpl

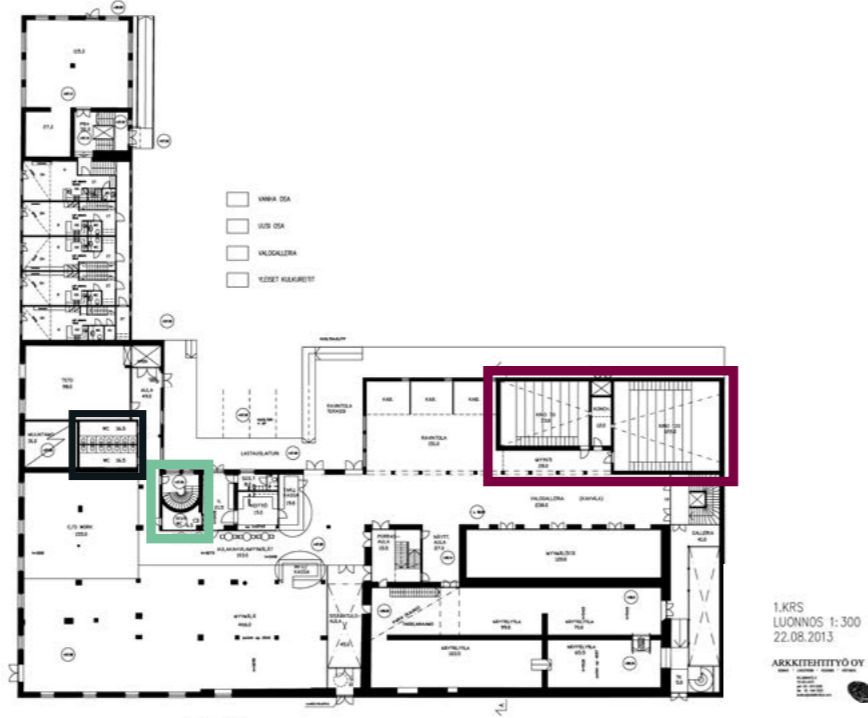

Malski -keskuksen yleiset WC:t, 22 kpl

5.3 Tilan haasteet..

- Kapea, pitkä sisääntuloaula
- pieni suunnitellun 180 asiakkaan odotustilaksi jolle salit ovat mitoitettu
- Asiakas WC:t sijaitsevat melko kaukana teattereista
- Valogallerian säätelemätön valo
- Saleihin johtavan luiskan jyrkkyys

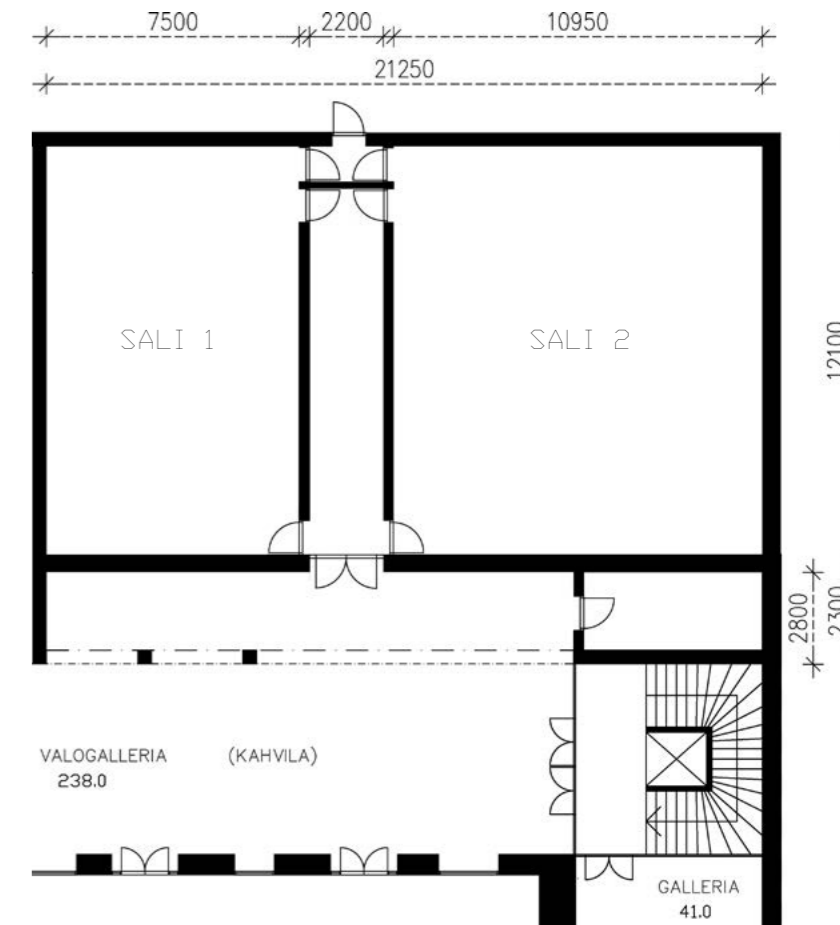

ja mahdollisuudet

- Saleihin johtava portaaton kulkukäytävä
- Tilavat salit
- Uusi rakennus

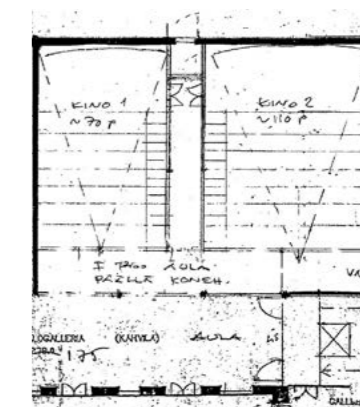

Elokuvateatterille on varattu tilat keskuksen rakennettavaan uuteen osaan. Rakennuksen uusi ja vanha osa liittyy toisiinsa 14 metriä korkealla, luonnonvalon valaisemalla käytävällä. Teatterin 326m ² jakautuvat seuraavasti:	Aula	47m ²	WC järjestelyt ovat suunniteltu siten, että elokuvateatterin asiakkaat käyttävät keskuksen yleisiä käymälöitä jotka sijaitsevat teatterin alapuolella sekä samassa kerroksessa, rakennuksen toisella puolella (saavutettava).
	Sali 1	91m ²	
	Sali 2	124m ²	
	Kulkukäytävä saleihin	27m ²	
	Varasto	12m ²	

< Arkkitehdin luonnos elokuvateatteritilojen sijoittelusta

6. TAVOITTEET JA RAJAUS



Hybridi -teatteri

monenlaisia elokuvaesityksiä, genrejä
ei ketjutusta, mutta konseptina monistettava
pieni elokuvaeväsmyynti, viihtyisät odotustilat ilman pelilaitteistoja
saumaton internetpalvelu + asiakaspalvelu, helppokäyttöinen
esteettömyys ja muu toimiva mitoitus
teatterin kahvila / baari (ennen ja jälkeen esityksen ja jopa menemättä elokuvaan)
tarkoituksenmukainen tekniikka ja salit, ei yli eikä alle
yllätyksellinen, omaleimainen ulkonäkö
teatterin keskeinen sijainti
tarjoaa tilat kaikenikäisille katsojille
helposti lähestyttävä laadukkuus
nostalgisuus + nykyajan mahdollisuudet yhdessä
vaatesäilytys
mainonta
näytöksiä läpi päivän
teemaesityksiä, tarjouspäiviä, klubi-toiminta, sarjaliput
elokuvateatterikonseptin oma, tunnusomainen ja tunnettu toiminta

6.1 Toiminnalliset tavoitteet

Tavoitteena suunnitella elokuvateatteritilat jotka
palvelevat eri elokuvien tyyilajien (valtavirta, taide-elokuva,
dokumentti, komedia...) näyttämönä. Tuleva elokuvateatteri
suunnitellaan soveltumaan Kino Iiriksen uusiksi tiloiksi.
Suunnittelun tavoitteena on luoda omanlaisensa vaihtoeh-
toelokuvateatteri nykyisten ketjuteattereiden rinnalle.
Elokuvateatteri suunnitellaan palvelemaan mahdollisimman
monenlaista katsojaa.

Lähtökohtia suunnittelulle on poimia

Art-house ja kuvapalatsi -teattereiden parhaat ominaisuudet
(mutta myös välttää aiemmin tehtyjä virheitä) ja yhdistää ne
nykyajan vaatimusten ja
mahdollisuuksien kanssa tilaan. Lainauksia
muotokieleen tehdään myös teatterimaailman
ulkopuolelta. Elokuvateatteri suunnitellaan mitoituksiltaan

mahdollisimman saavutettavaksi ja muun muassa
pyörätuolipaikat salissa mietitään uudelleen. Myös muu
ergonomia, selkeys ja helppokäyttöisyys ovat tärkeitä tekijöitä
uuden elokuvateatterin suunnittelussa.

6.2 Tyylilliset tavoitteet

Elokuvateatterin ulkonäöllä pyritään vahvistamaan

elokuvateatterielämyksen ainutlaatuisuutta. Tavoitteena

luoda tilasta oma maailmansa jossa aika hidastuu. Tyylillisiä

innoittajia uudelle tilalle ovat muun muassa ajatus

lähestyttävästä loistokkuudesta, vanhojen elokuvien Hollywood

glamour sekä Edward Hopperin maalaus "Nighthawks".

Tavoitteena on suunnitella tila jossa nostalgia

yhdistyy saumattomasti nykyaikaan, kestää aikaa ja tunnetaan

persoonallisesta ulkonäöstään. Ominaista teatterin ulkonäölle ja

toiminnalle ovat myös erilaiset istuinvaihtoehdot josta omansa

valita.

Elokuvateatterin värimaailmaa ja yleisilmettä

ohjaamassa ovat myös ympäröivän rakennuksen punatiilinen

yleisilme vanhan puolen reilu 100 vuoden ikä.



6.2.1

Tyylivaihtoehdot

KULTALOISTO



SUOMI-FILMI



KINO-IRIS 2.0



6.3 Saavutettavuus

Elokuvateatteri sijaitsee rakennuksen katutasossa ja on siltäosin jo saavutettava. Teatterissa tilat, kulkuväylät ja toiminnot suunnitellaan mitoitukseltaan saavutettavaksi. Tilaan suunnitellaan oma saavutettava wc käyttömukavuuden parantamiseksi. Kulku saleihin

on portaaton käytävä (luiska) ja pyörätuolipaikat salissa ovat uusissa paikoissa joista asiakas voi mieleisensä valita. Pintojen kontrastit suunnitellaan siten, että teatteritilassa on turvallista liikkua. Tiloihin sijoitetaan tarvittaessa myös kulkua ohjaava valaistus.

6.4 Muut tavoitteet

Tavoitteena on suunnitella suomalainen elokuvateatteri, joka toteutetaan rakentamalla tila mahdollisimman pitkälti kotimaisia materiaaleja ja tuotteita hyödyntäen. Elokuvateatterin toisena vahvana tavoitteena

on toimia vastaiskuna geneerisille ketjuteattereita, olemalla kuitenkin konseptitasolla monistettavissa kuten Helsingissä sijaitsevat, samalla periaatteella toimivat "ketjuravintolat" Llamas, Milli Miglia, Bhangra, Navy Jerry's ja Steam Hellsinki.



6.5 Rajaus

Alkuperäisistä ideoista poiketen elokuvateatterin

tiloihin ei suunnitella teatterin omaa kahvilaa tai baaria sekä

aulatilan pienen koon vuoksi, että muiden rakennukseen tulevien

ravintoloiden läheisen sijainnin vuoksi.

Harmonisen tilan saavuttamiseksi jokaisen genren

yhdistävä (elokuvien ja katsojien) elokuvateatteri on hyväksyttävä

utopiana. Elokuvateatteri pyritään siitä huolimatta suunnittelemaan

soveltumaan mahdollisimman moneen eri käyttötarkotukseen

tinkimättä tavoitteesta suunnitella persoonallinen sekä

mieleenpainuva tila.



7. SUUNNITTELUPROSESSI

7.1 Luonnoksia

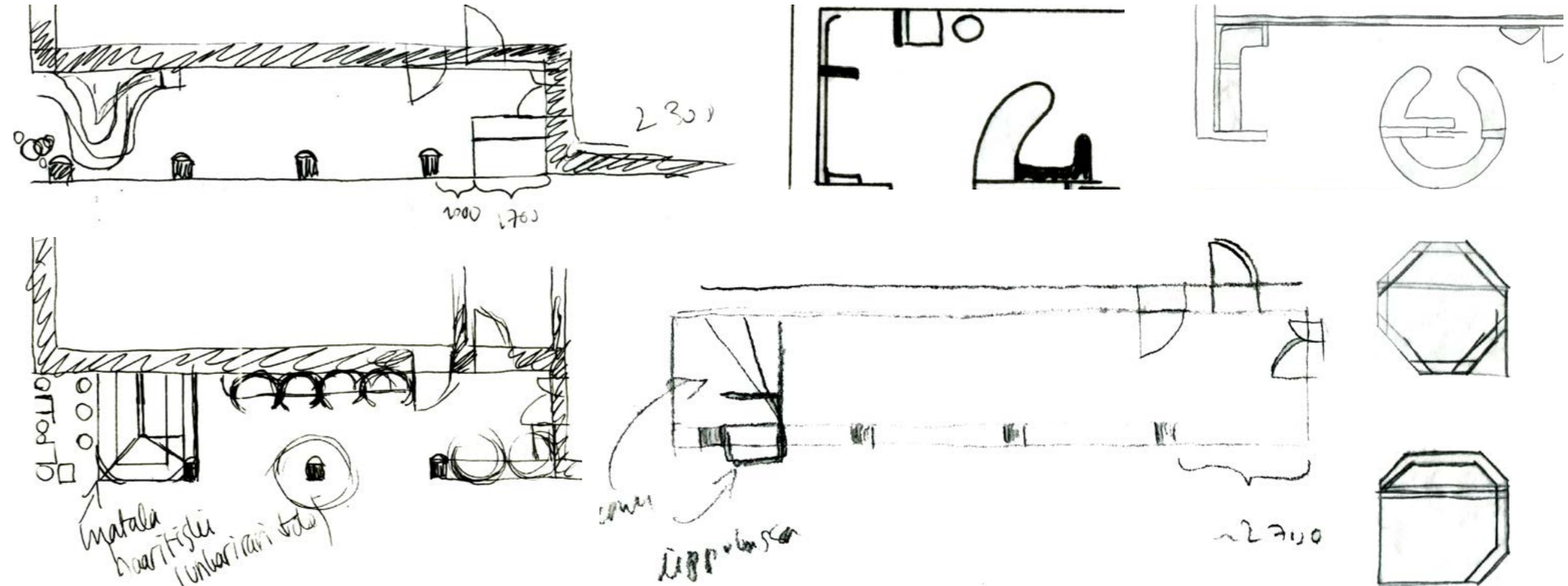
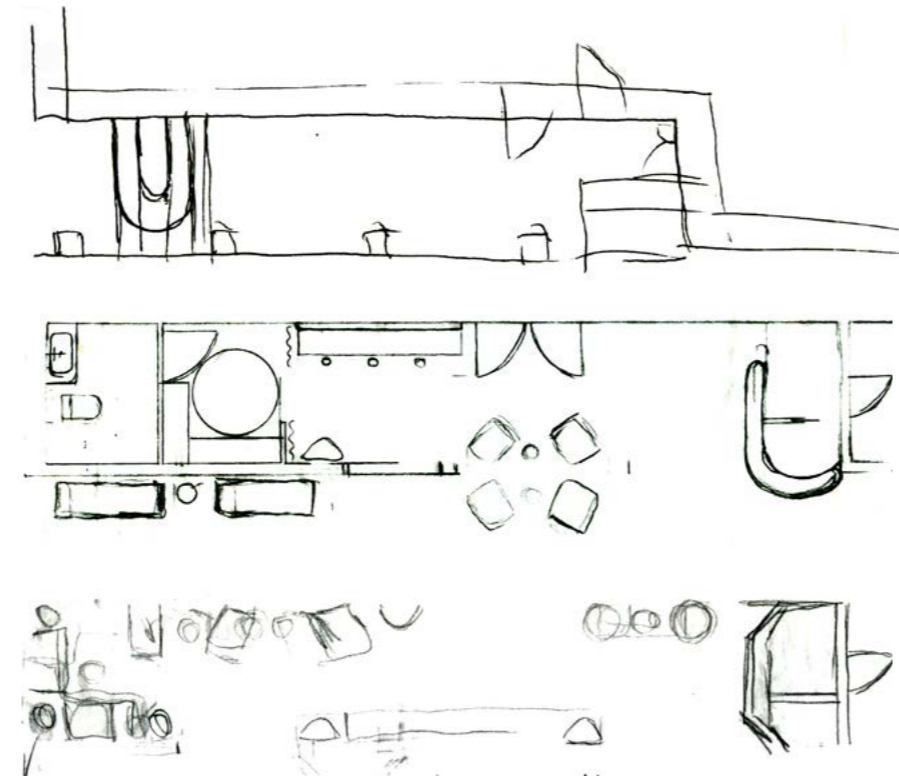
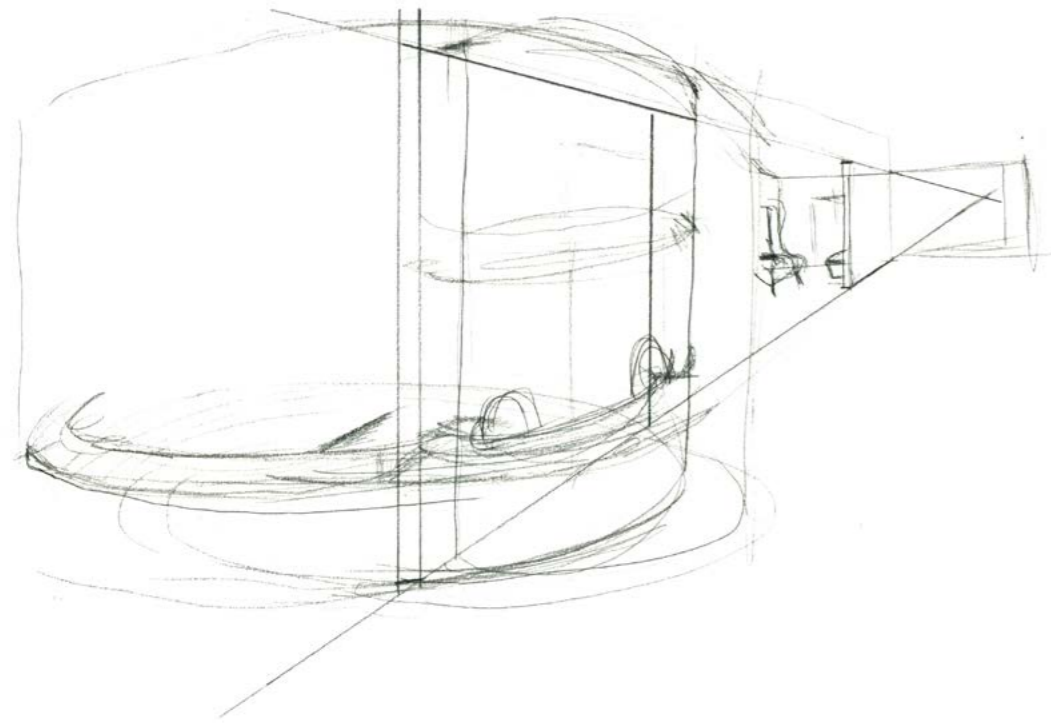

Aula + vaatesäilytystila

Eräs ongelmista monissa nykyajan elokuvateattereissa

on vaatesäilytyksen uupuminen. Vanhemmissa teattereissa

asia on useammin otettu huomioon esimerkiksi vaatekoukkujen

muodossa. Tila tai muu ratkaisu vaatesäilytykselle on

mielestäni oleellinen osa elokuvateatterin käyttömukavuutta.

Alla luonnoksia vaihtoehtoista vaatesäilytykselle

aulassa. Suunitelmiini hain vaatesäilytystilaan vanhanaikaista

buduaari- ja maskeeraus huoneiden kaltaista tunnelmaa ja

ulkonäköä.

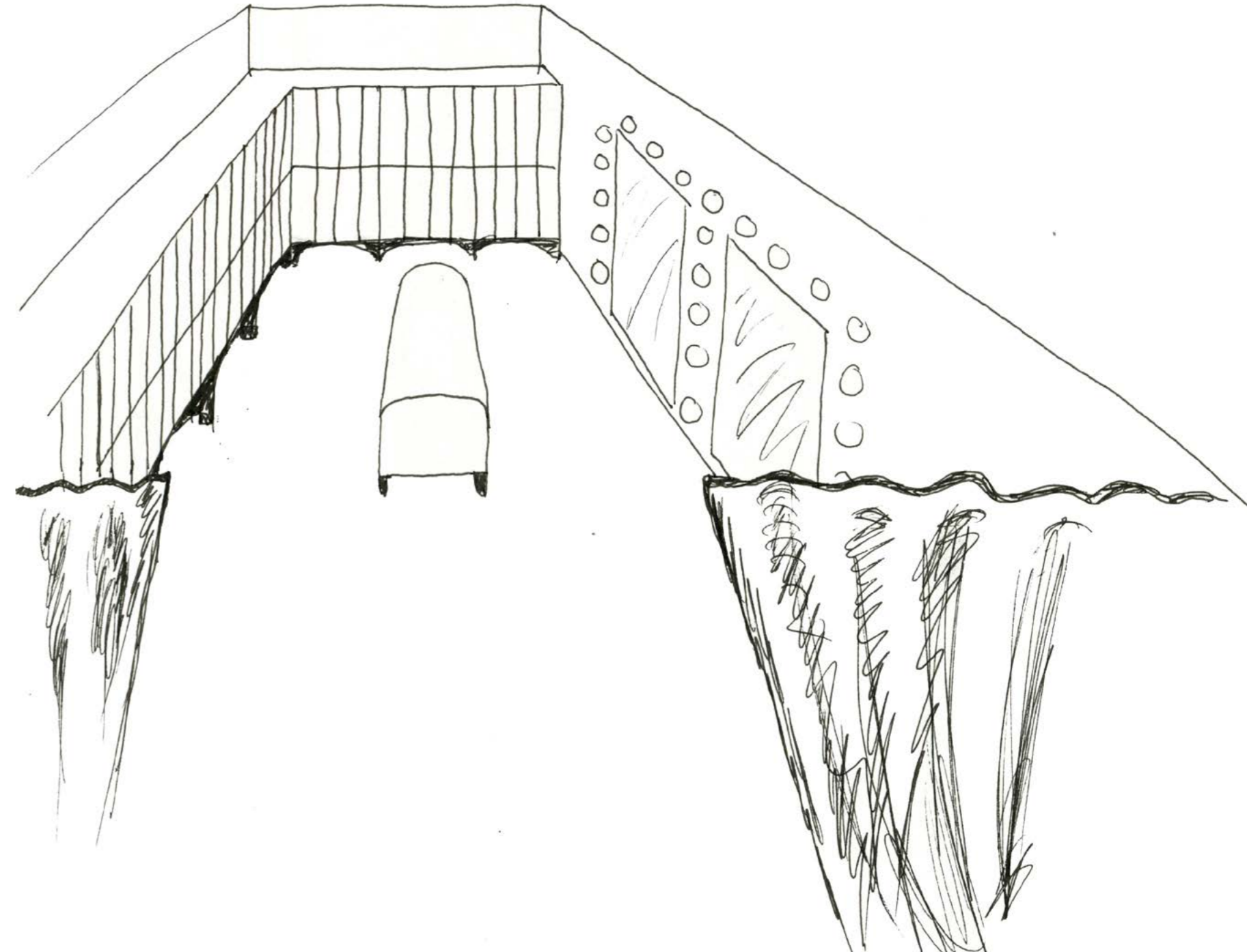
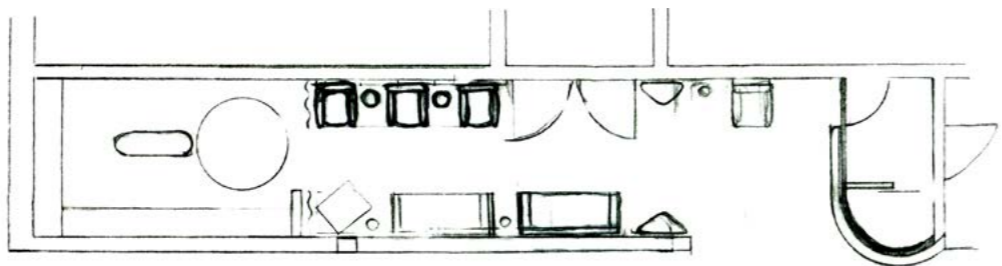
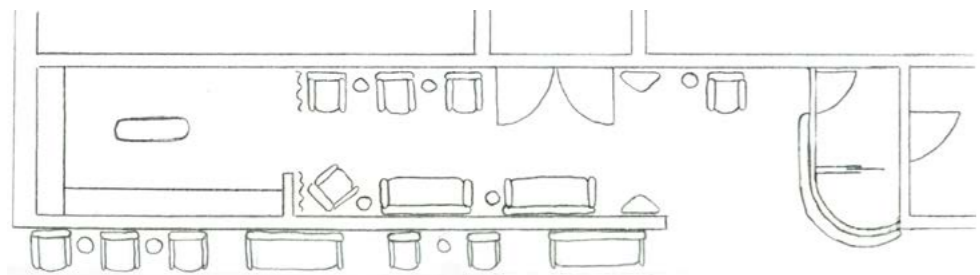
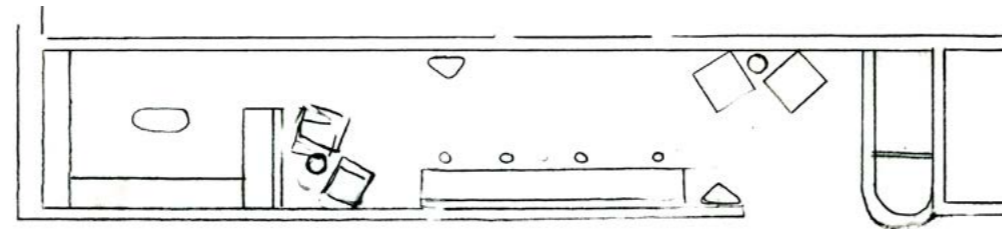
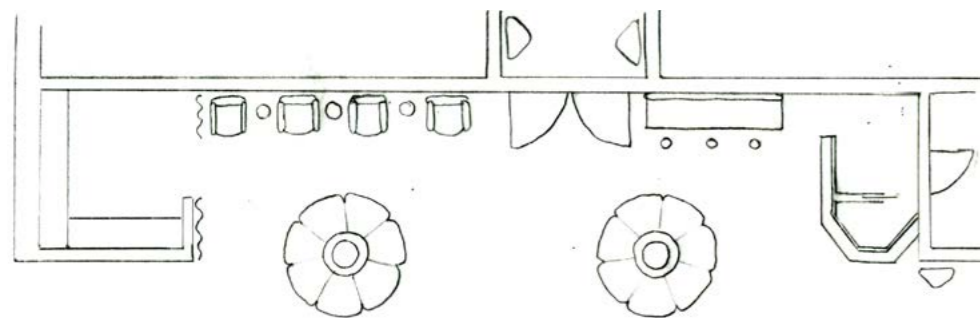

Aula + baari / kahvi -tiski

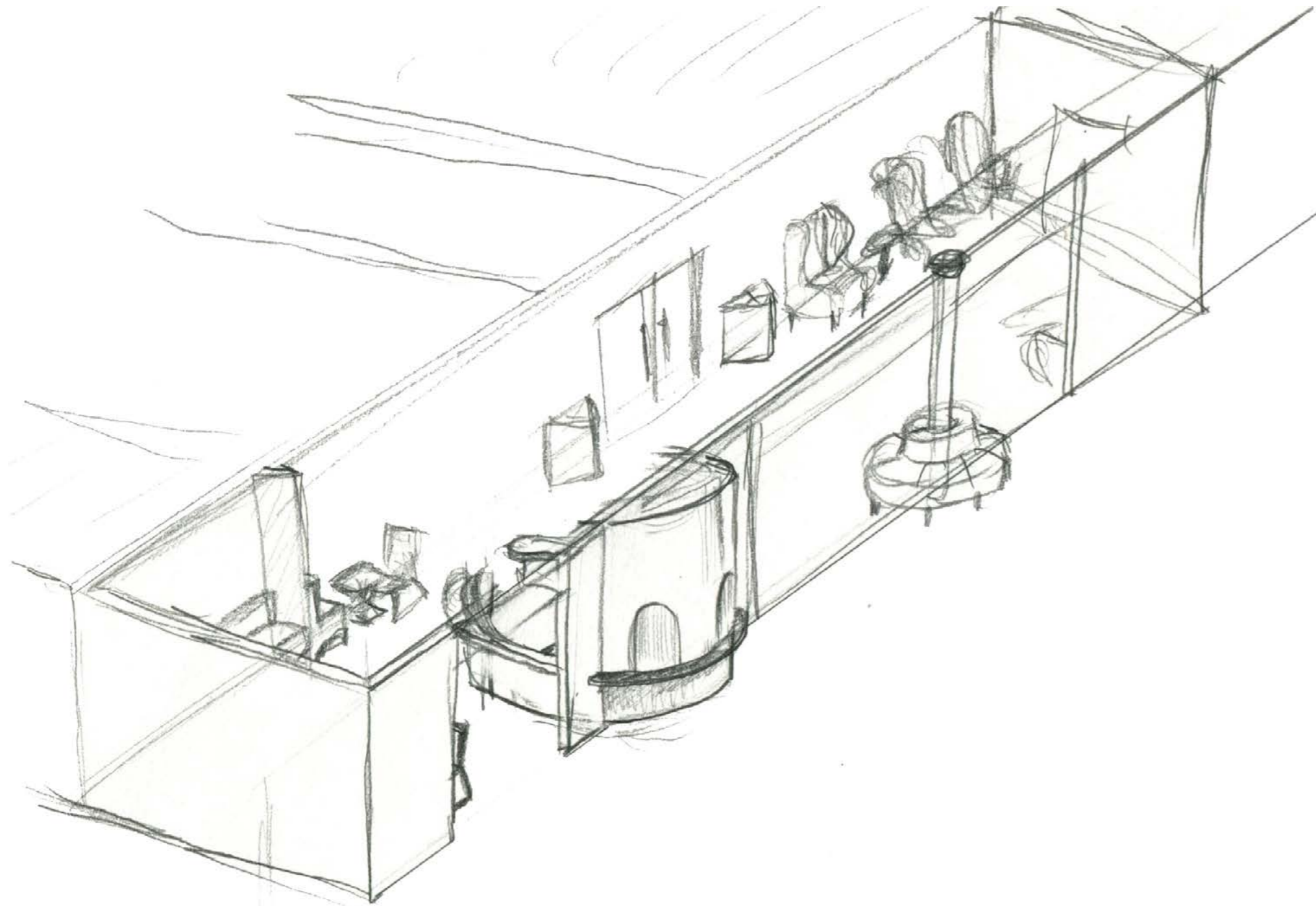

Elokuvan alkua odotetaan usein kahviloissa, ravintoloissa, teatterin lähiympäristössä tai teatterin odotustilassa. Hyvin tavallista elokuvan jälkeen siirtyä jatkamaan iltaa esimerkiksi lasillisen ääreen. Aukeamalla luonnosteltuja ajatuksia elokuvateatterin omasta baarista tai kahvilasta.

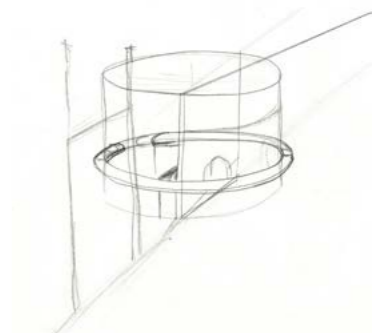
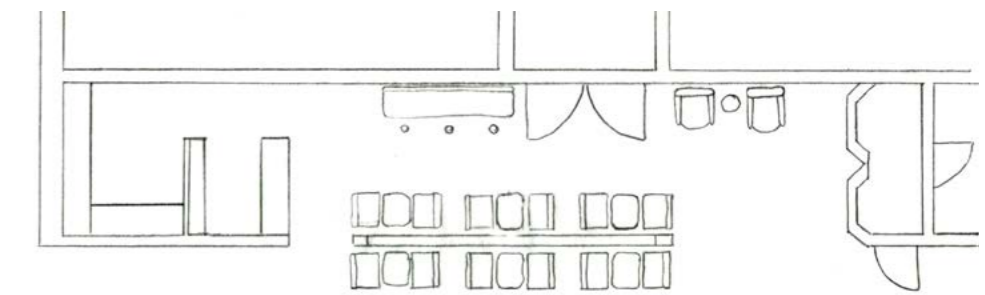
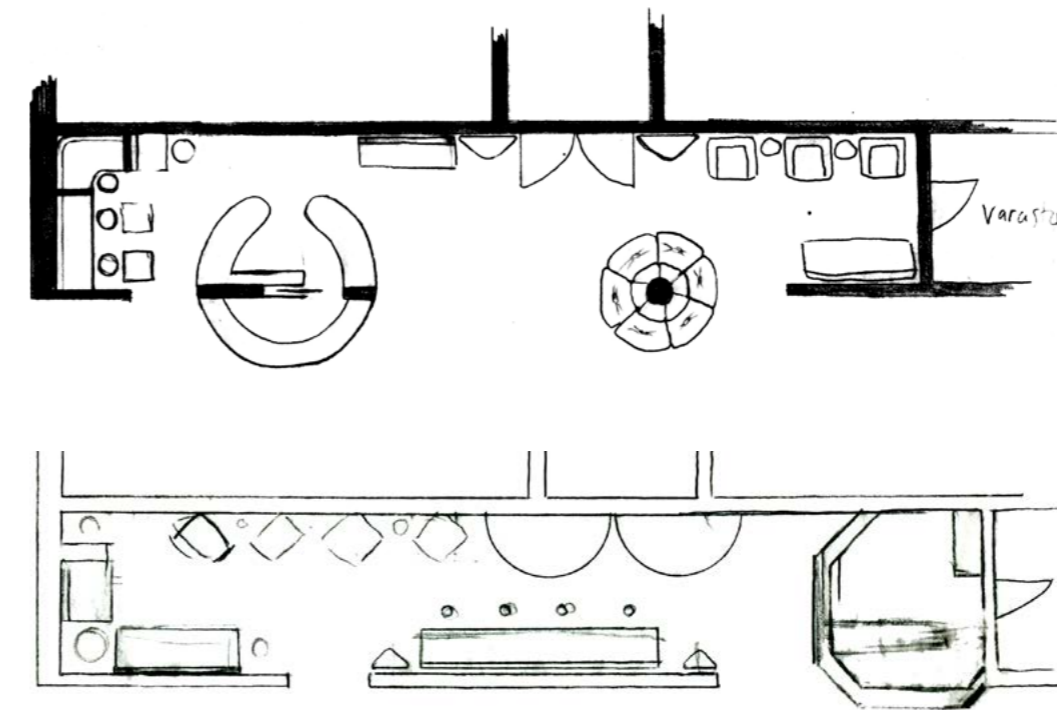

Aula + saavutettava wc

Yritys- ja kulttuurikeskus Malskissa, jonne

elokuvateatteri suunnitellaan sijaitsevat wc:t teatteriin nähden

liian kaukana. Esimerkiksi elokuvan aikana wc-käynnistä

pitäisi pystyä suoriutumaan mahdollisimman nopeasti

menettääkseen esityksestä niin vähän kuin mahdollista, jonka

vuoksi wc:n tulisi olla lähellä ja mahdollisuuksien mukaan usein

vapaana. Luonnostelin tilaan teatterin omaa saavutettavaa

wc:tä. Vaatimuksiensa, pienen aulatilan sekä sen toimintojen

säilyttämisen johdosta oli vaihtoehtojen suunnittelu rajallista.

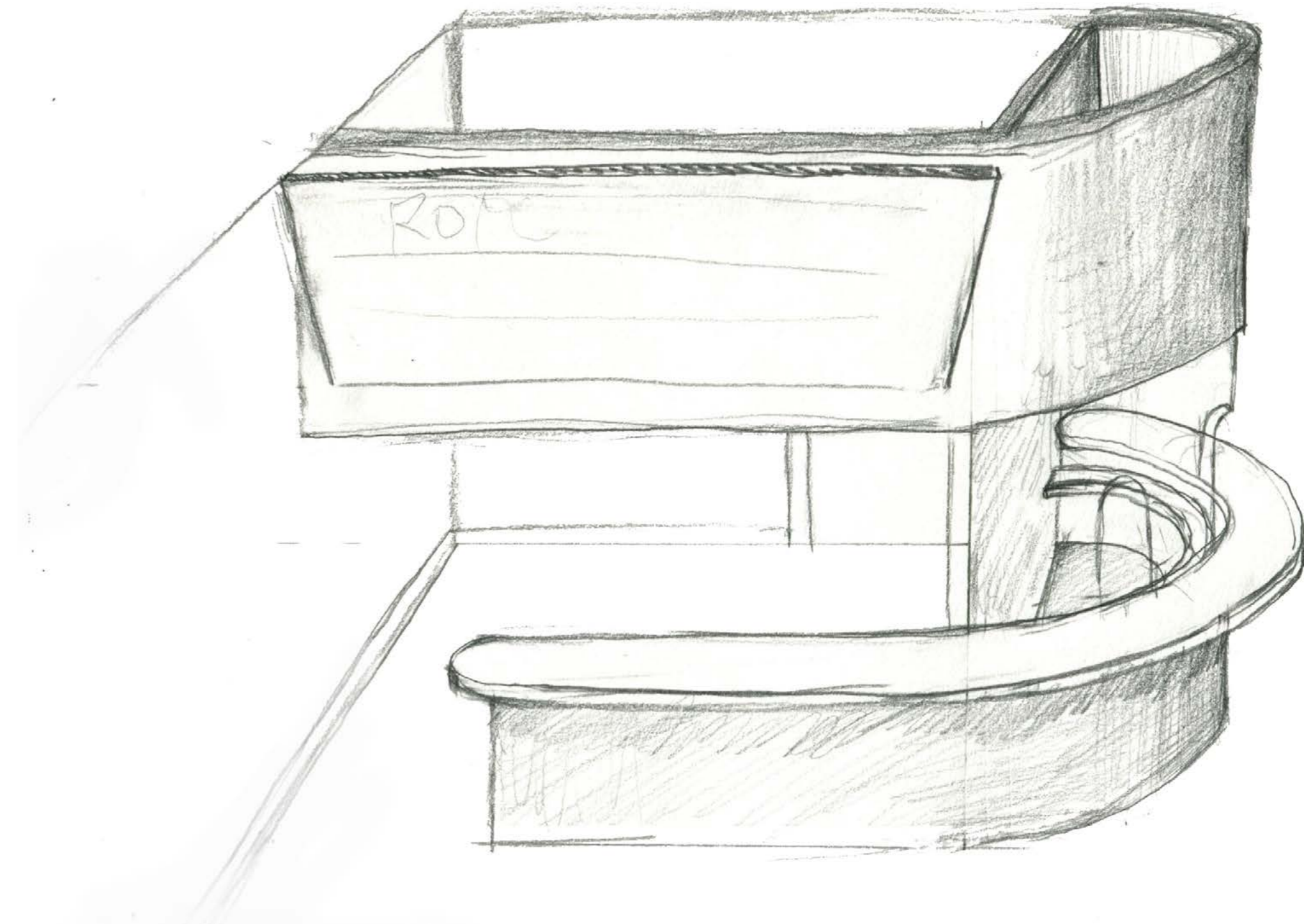
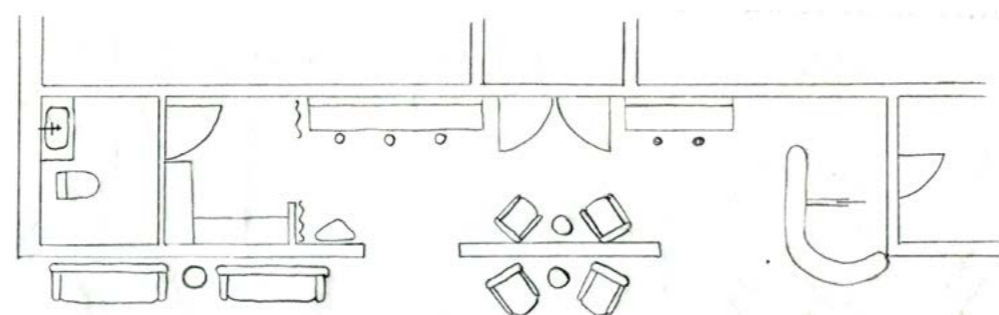
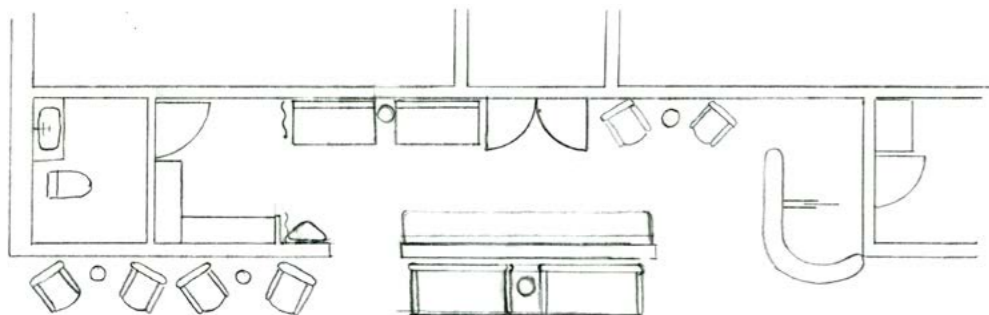

7.2 Tilaohjelma

Teatterin tilaohjelma on suunniteltu vastaamaan teatterin toimintaa ja sen vaatimia tiloja. Ohjelma on suunniteltu siten, että se on joustava ja mukautuu teatterin toimintaan.

Teatteriin suunnitellaan oma saavutettava wc, joka on sijoitettu teatterin sisäänkäynnin lähelle. Wc on suunniteltu siten, että se on helposti saavutettavissa ja siivoksi.

lukollinen vaatesäilytys sekä lippunmyyntitiski jonka yhteydessä on myös pieni herkkumyymälä toimii. Myymälä on suunniteltu siten, että se on helposti saavutettavissa ja siivoksi.

Teatterin tilaohjelma on suunniteltu siten, että se on joustava ja mukautuu teatterin toimintaan. Ohjelma on suunniteltu siten, että se on helposti saavutettavissa ja siivoksi.

Elokuvateatterille rajataan oma tilansa väliseinillä, jotka on suunniteltu siten, että ne ovat helposti saavutettavissa ja siivoksi.

sillä se sijaitsee rakennuksen valoisalla kulkukäytävällä. Ohjelma on suunniteltu siten, että se on helposti saavutettavissa ja siivoksi.

On suunnitelman ja tavoiteltavan tunnelman kannalta oleellista pystyä myös päiväsaikaan säilyttämään odotustilan hämäryys. Tavoitteena suunniteltavassa elokuvateatterissa on

elokuvakokemuksen alkaminen jo saapuessa teatteritiloihin. Ohjelma on suunniteltu siten, että se on helposti saavutettavissa ja siivoksi.

Seinät valoaulan ja elokuvateatterin odotusaulan välissä on suunniteltu siten, että ne ovat helposti saavutettavissa ja siivoksi.

mahdollistavat odotustilan oman äänimaailman luomisen - vaiennuksen tai mahdollisen musiikin muodossa. Ohjelma on suunniteltu siten, että se on helposti saavutettavissa ja siivoksi.

Aulaan sijoitetaan erilaisia istuinvaihtoehtoja jossa on suunniteltu siten, että ne ovat helposti saavutettavissa ja siivoksi.

viettää aikaa ja odottaa elokuvan alkua. Elokuvateatterin odotuskalusteita sijoitetaan myös väliseinän valoaulan puoleiselle sivulle. Ohjelma on suunniteltu siten, että se on helposti saavutettavissa ja siivoksi.

puoleiselle sivulle. Valoaulaan laajentamisella saavutetaan lisää

asiakaspaikkoja, aikaistetaan entisestään elokuvakokemuksen

alkamista sekä viestitään myös ympäristöön elokuvateatterin

olemassa olosta. Elokuvateatterin aulan vasemmassa päädyssä

sijaitsevat lisäksi lukollinen vaatesäilytys sekä saavutettava wc.

Lipunmyyntitiski sekä pienikokoinen herkkumyymälä sijaitsevat

aulan vastakkaisessa päädyssä yhteisissä tiloissa varaston

läheisyydessä. Tiski on asiakkaiden puolelle mitoitukseltaan

saavutettava.

mahdollisuus vaatesäilytykseen vaatekoukkujen muodossa.

Saleissa on opastava valaistus portaissa, käsijohteessa ja

tuolirivien takana. Valkokangas on peitetty verhoin ja paljastuu

verhojen siirtyessä sivuun elokuvaesityksen alkaessa.

Valittu pohjasuunnitelma

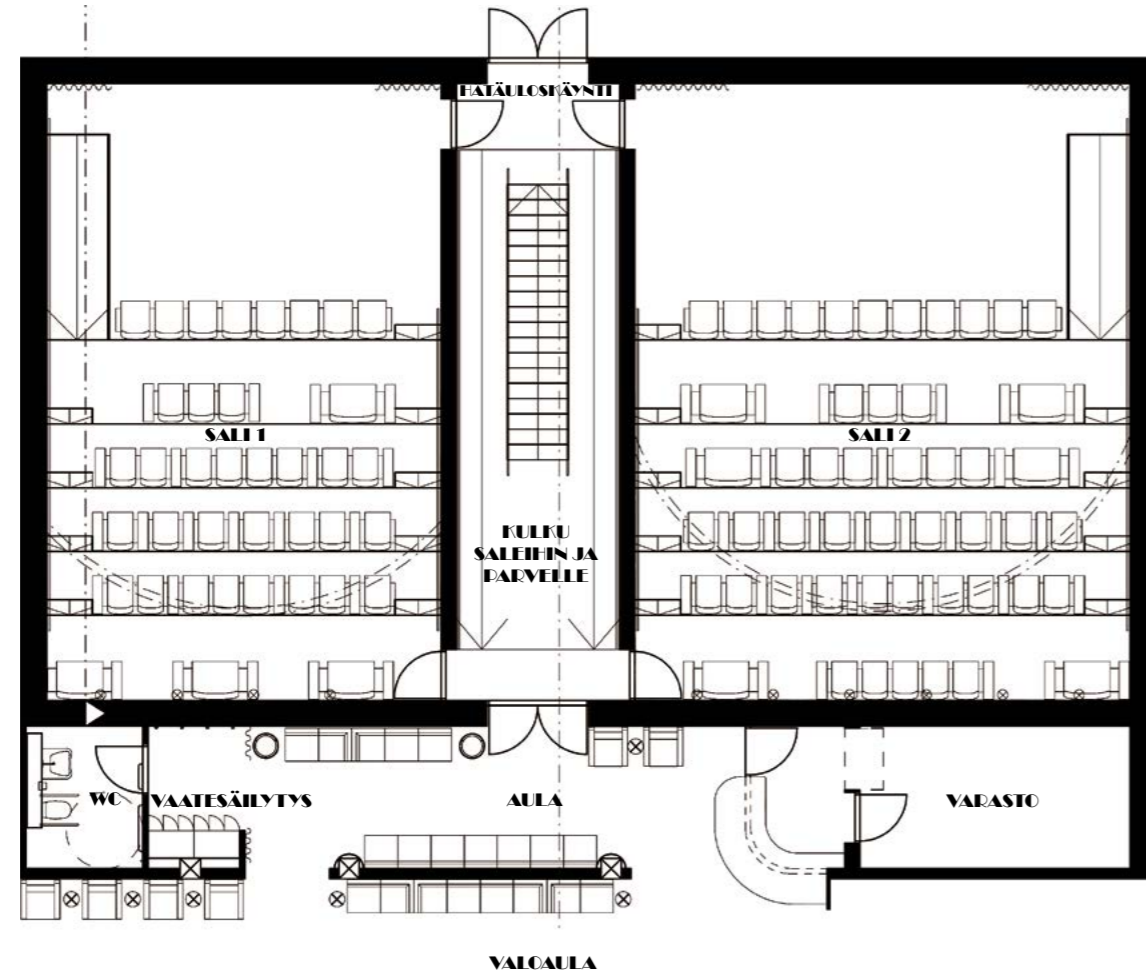

1. krs

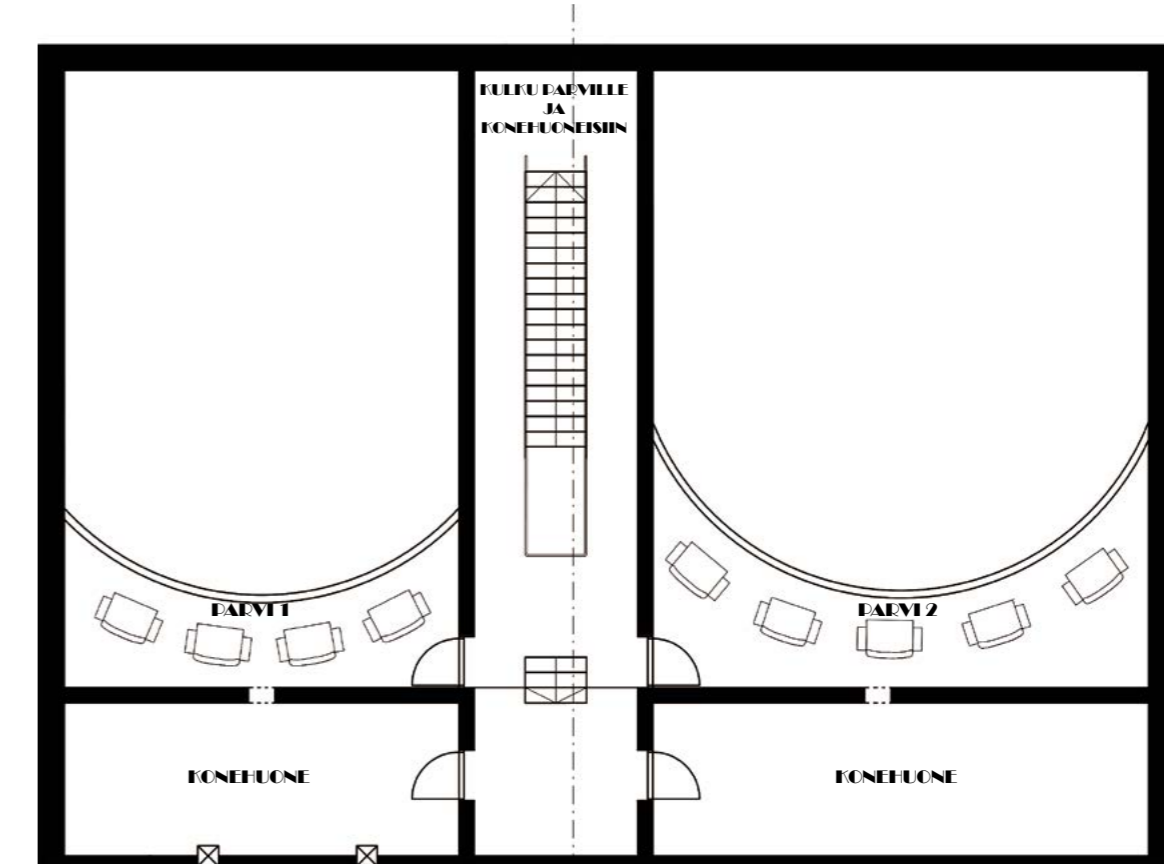

2. krs

Valittu tyylisuuntaus

KULTALOISTO + SUOMI-FILMI



7.3 Kalusteet

Aula

Kaluste 1

Nojatuoli 400, Alvar Aalto, Artek

Maalattu musta jalka, musta nahka verhoilu

Kaluste 2

Sivupöytä 606, Aino Aalto, Artek

Maalattu musta pöytätaaso, maalattu musta teräsputki runko

Kaluste 3

Lokerokaappi (lukollinen) LK3, Punta

Maalattu musta runko, ovet ja sokkeli (RAL 9005)

Kaluste 4

Sohvamoduuli Cube, Mikko Halonen, Martela

Maalattu musta jalusta, musta verhoilu (195 Steelcut Trio 2)

Kaluste 5

Roskien lajitteluastia, Dublin 701, Aula Products

Metallirakenne, ympäriteippaus kulta



1.



2.



5.

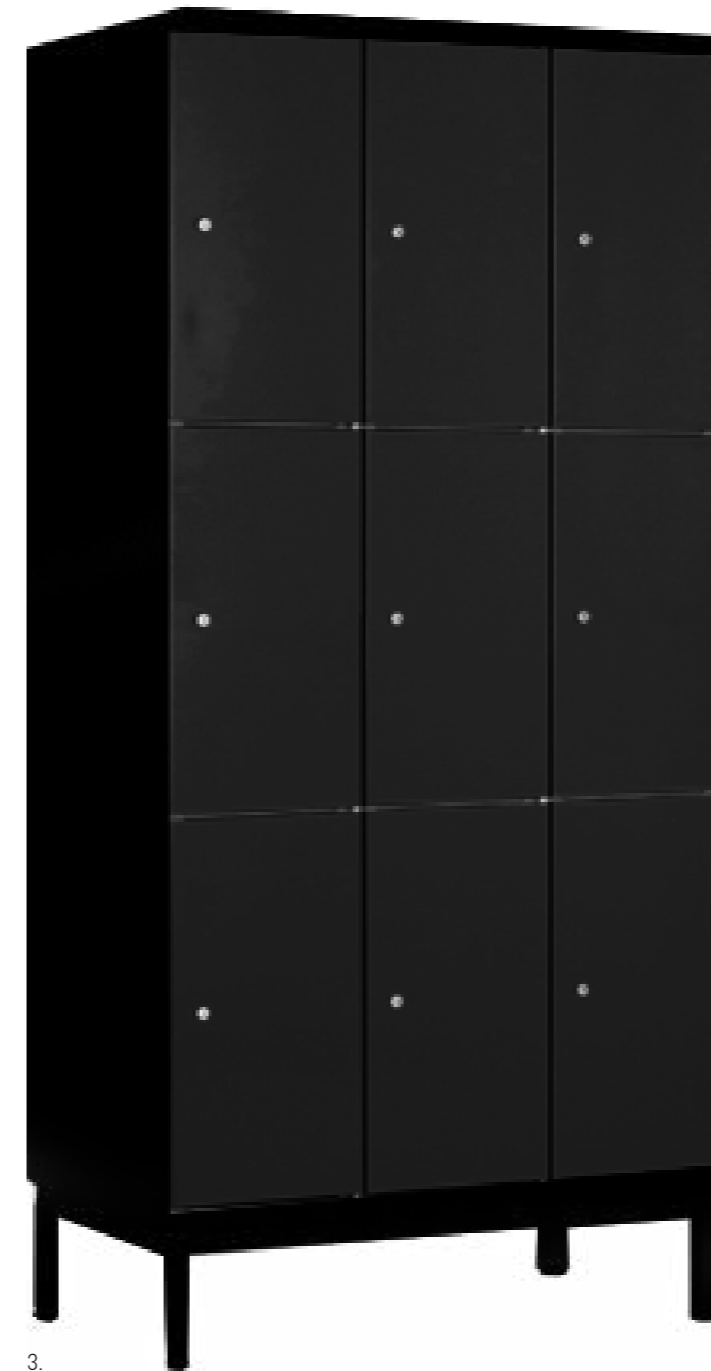

3.

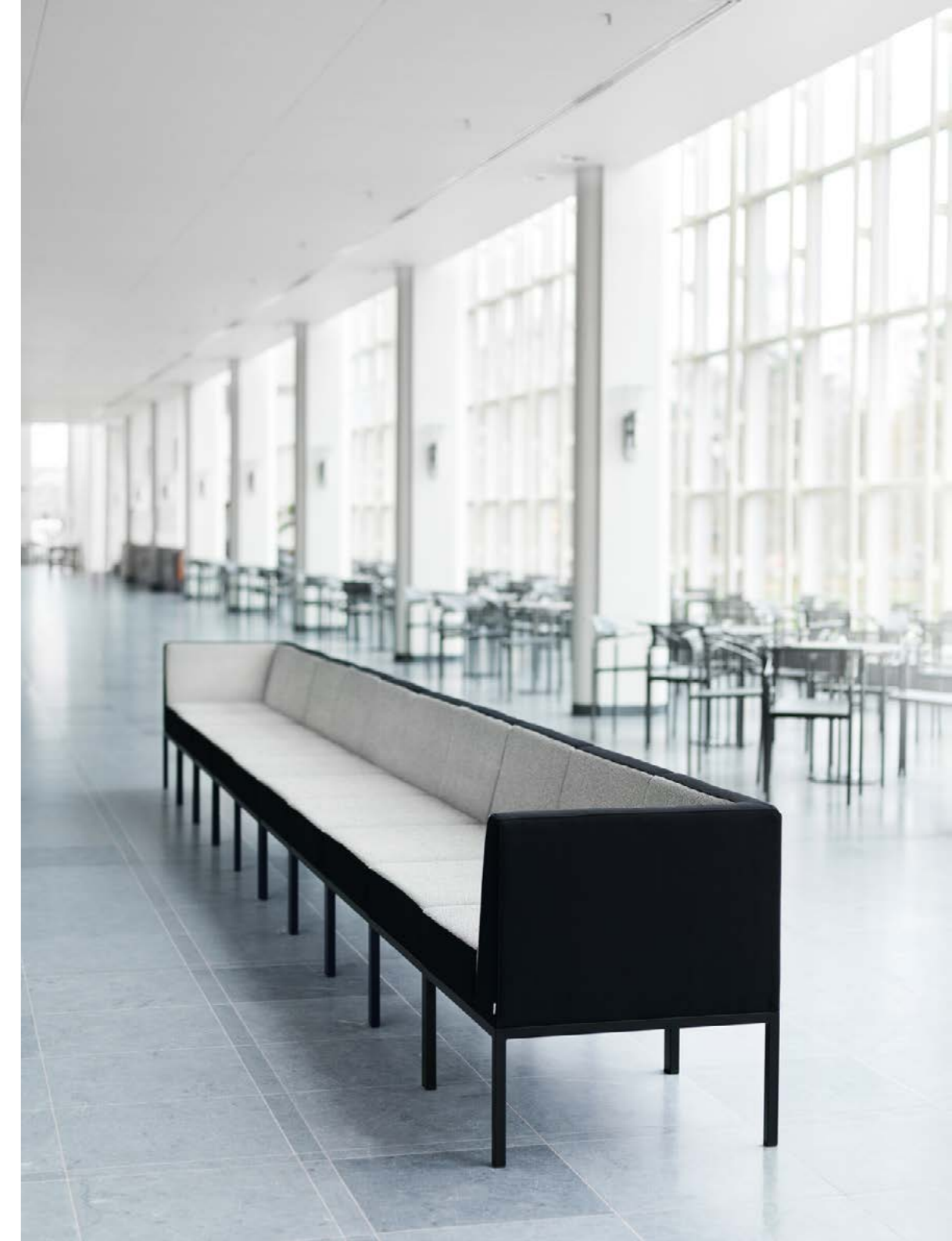

Kaluste 5

Istuin Humphrey, Nowystylgroup

Maalattu musta teräsjalca, tummansininen ympäriverhoilu

Kaluste 6

Istuin Loveseat Humphrey, Nowystylgroup

Maalattu musta teräsjalca, tummansininen ympäriverhoilu

Kaluste 7

Istuin Montgomery Swing (nojatoiminnolla), Nowystylgroup

Maalattu musta teräsjalca, tummansininen ympäriverhoilu

Kaluste 8

Sivupöytä Humphrey, Nowystylgroup

Lakattu tummanruskea puupinta

Paikkanumerointi



Kaluste 9

Wc istuin Seven D Image 76120, Ido

Valkoinen

Kaluste 10

Tukikaide, Respecta Hygienia

Kromattu

Kaluste 11

Vaatekoukku 1170CR-8, Helakauppa

Kromattu messinki

Kaluste 12

Yksiotehana (automaattinen) Axor Uno2, Hansgrohe

Kromi

Kaluste 13

Saavutettava kylpyhuoneallas Function 11107, Ido

Valkoinen allas, maalattu musta säätökahva



9.



10.



11.



12.



13.

7.4 Pinnat ja materiaalit

Aula

1. Seinämaali, T1204 NCS S 5540-B, Teknos

2. Sohvamoduuli Cube, verhoilukangas 195 Steelcut Trio 2

3. Nojatuoli 400, verhoilunahka

4. Sohvamoduuli Cube, jalka maalattu musta

5. Lipunmyyntitiski, taso tummaksi petsattu mänty

6. Verhot, Weekend vakosametti keltainen, Eurokangas

7. Kattomaali, Tikkurila Kulta KM

8. Kokolattiamatto, Héritage 02-34, Needlefelt Showtime



Salit

1. Akustiikkalevy, Romance, Innofusor

2. Istuin, verhoilukangas Pisa 895

3. Sivupöytä, taso tummaksi petsattu mänty

4. Esirippu, Weekend vakosametti keltainen, Eurokangas

5. Kattomaali, Tikkurila Kulta KM

6. Kokolattiamatto, Royal UNI / EBONY, Tarkett



1. Seinälaatta, INTER MALLA LUXURY GOLD 30x30, Kaakelikeskus

2. Irtokalusteet, kromi

3. Lattialaatta, Color valkoinen 15x15, Pukkila

4. Wc istuin, valkoinen posliini

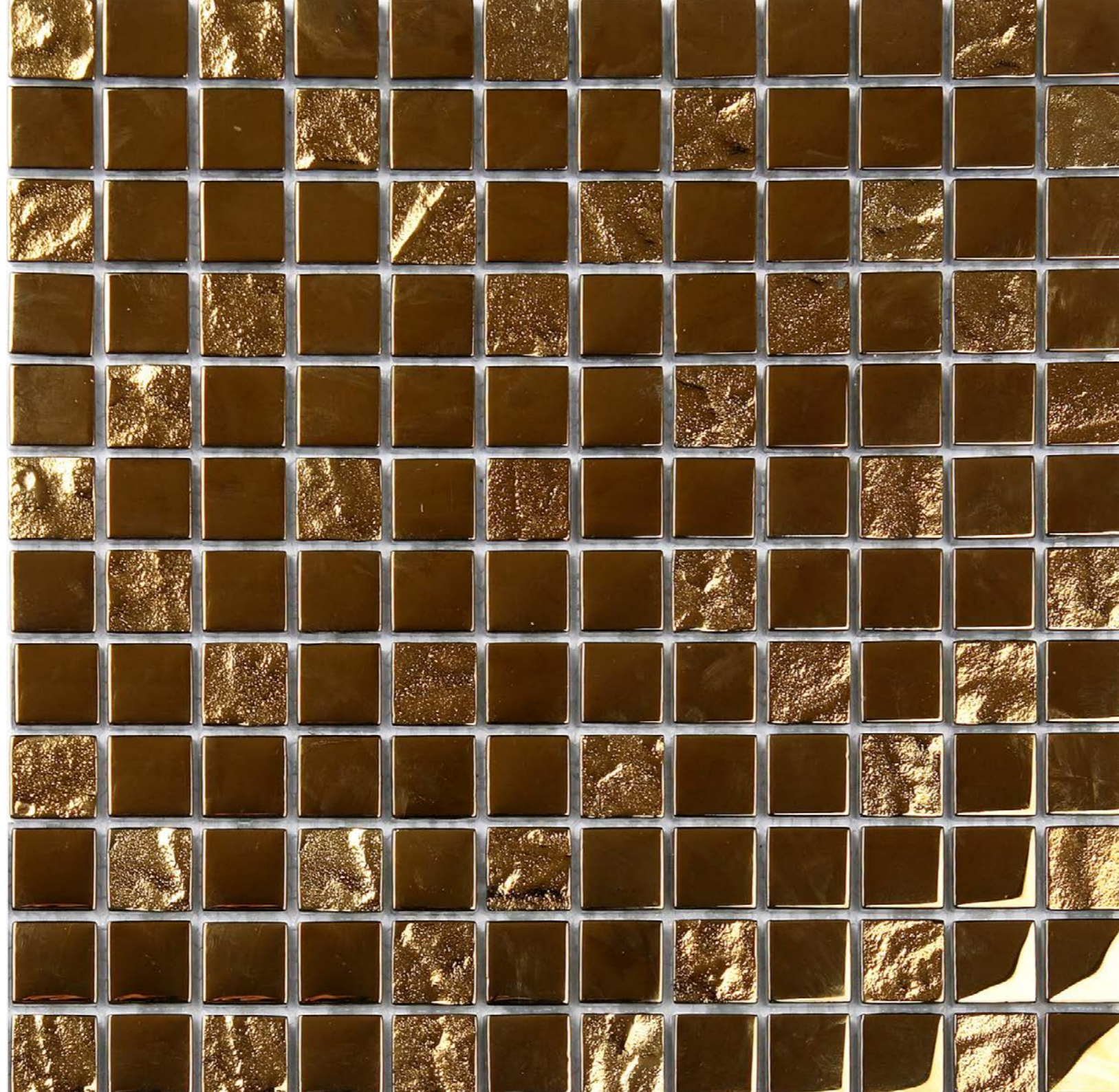

2.

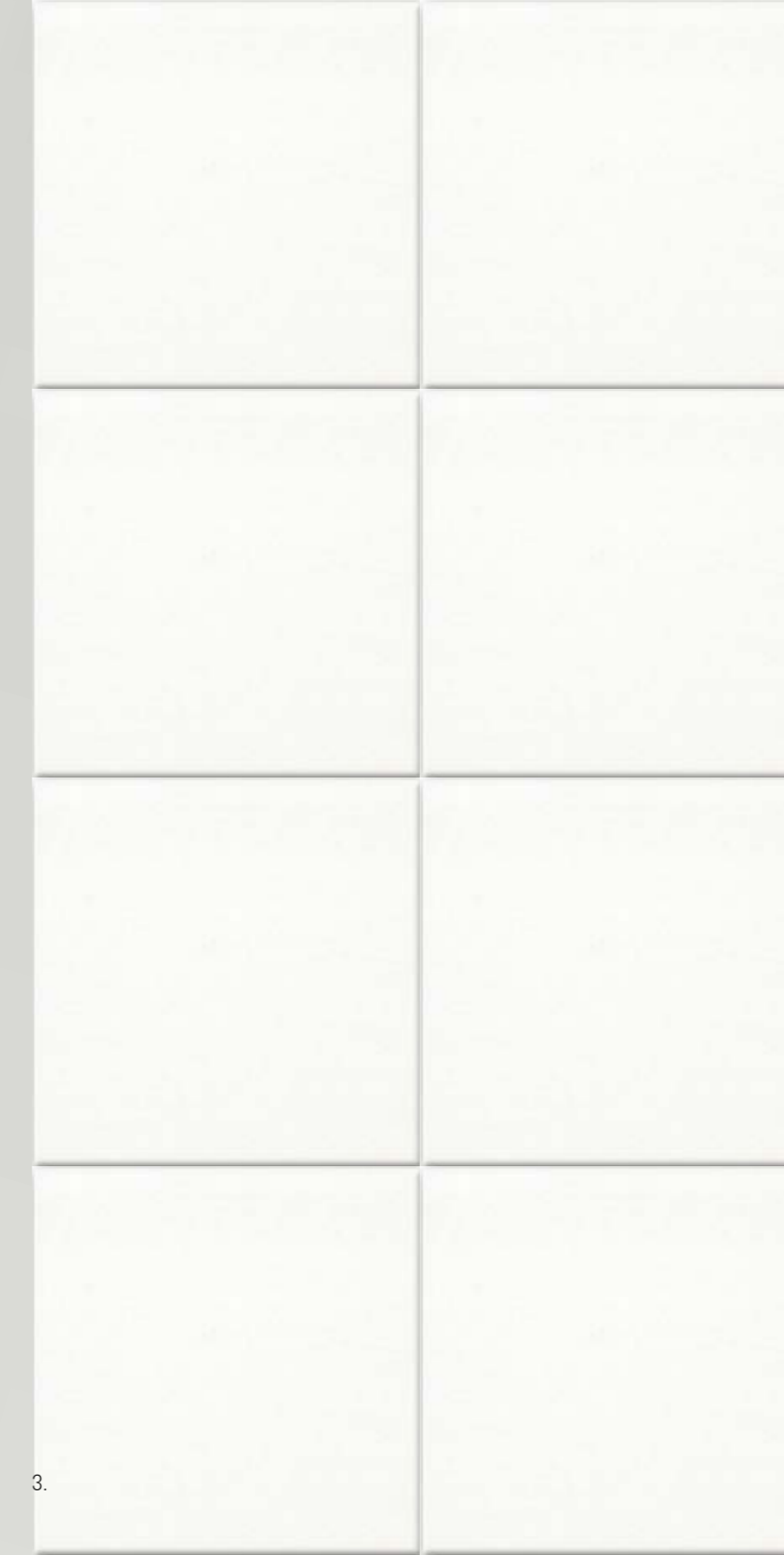

3.

4.

7.5 Valaistus

Valaisin 1

Seinään upotettu lamppukanta ja energiansäästölamppu

(mittatilaus)

tai

Seinävalaisin Ledsjö Led, Ikea

Alumiini

Valaisin 2

Lednauha (kuivan tilan), Ledtek

Lämmin valkoinen valo

Valaisin 3

Lednauha (vesitiivis), Ledtek

Lämmin valkoinen valo

Valaisin 4

Kattovalaisin lasikupu, Tampereen sähkö

Keltainen lasi, messinkinen kanta

Valaisin 5

Lattiavalaisin Spidery korkeus 1700mm, Katarina Dahl,

Laatuvalaisin

Messinki



1.



2.



3.



4.



5.

8. TILASUUNNITELMA

8.1 Piirrosten purku

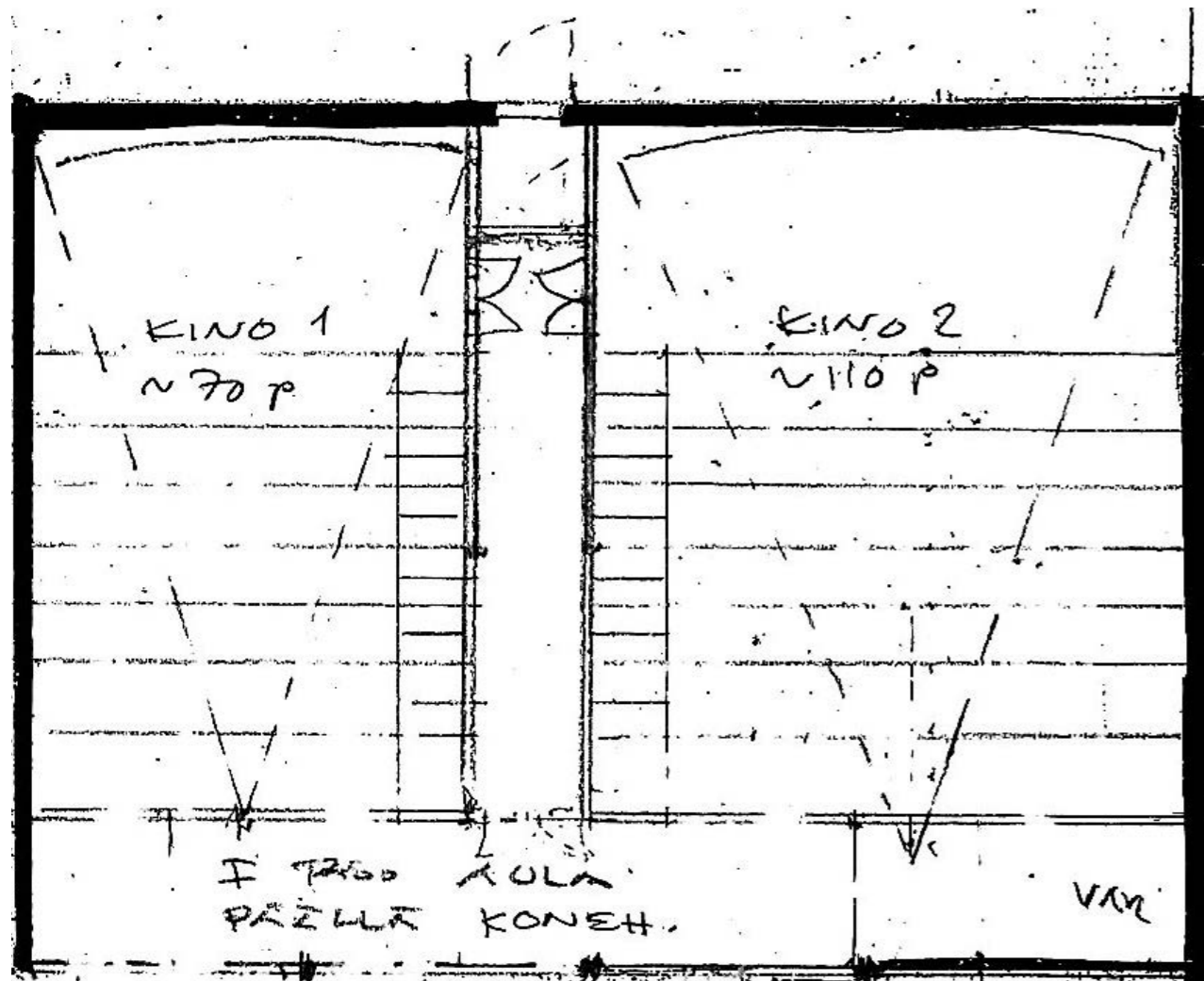

Lähtötilanne luonnos

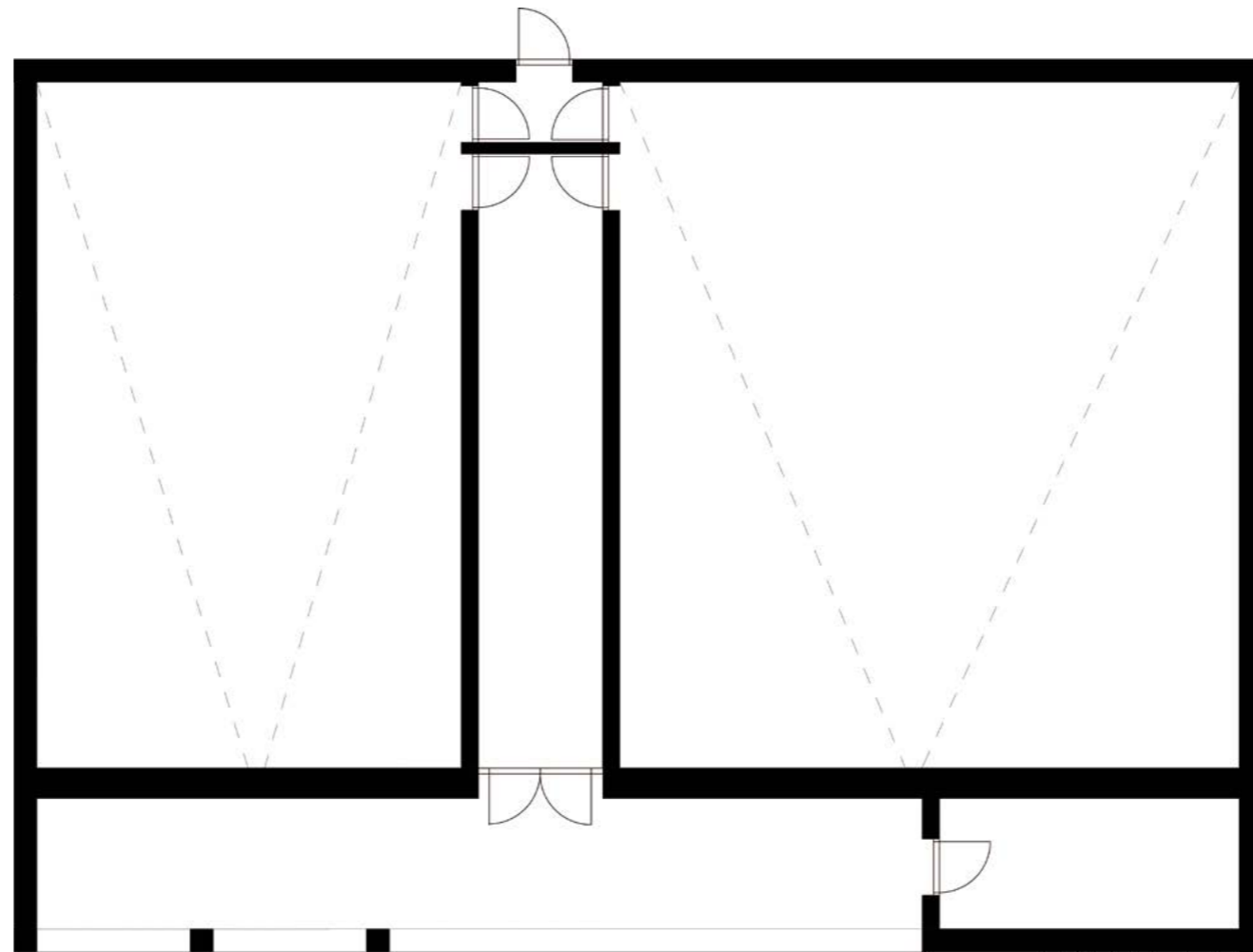

Lähtötilanne pohjakuva

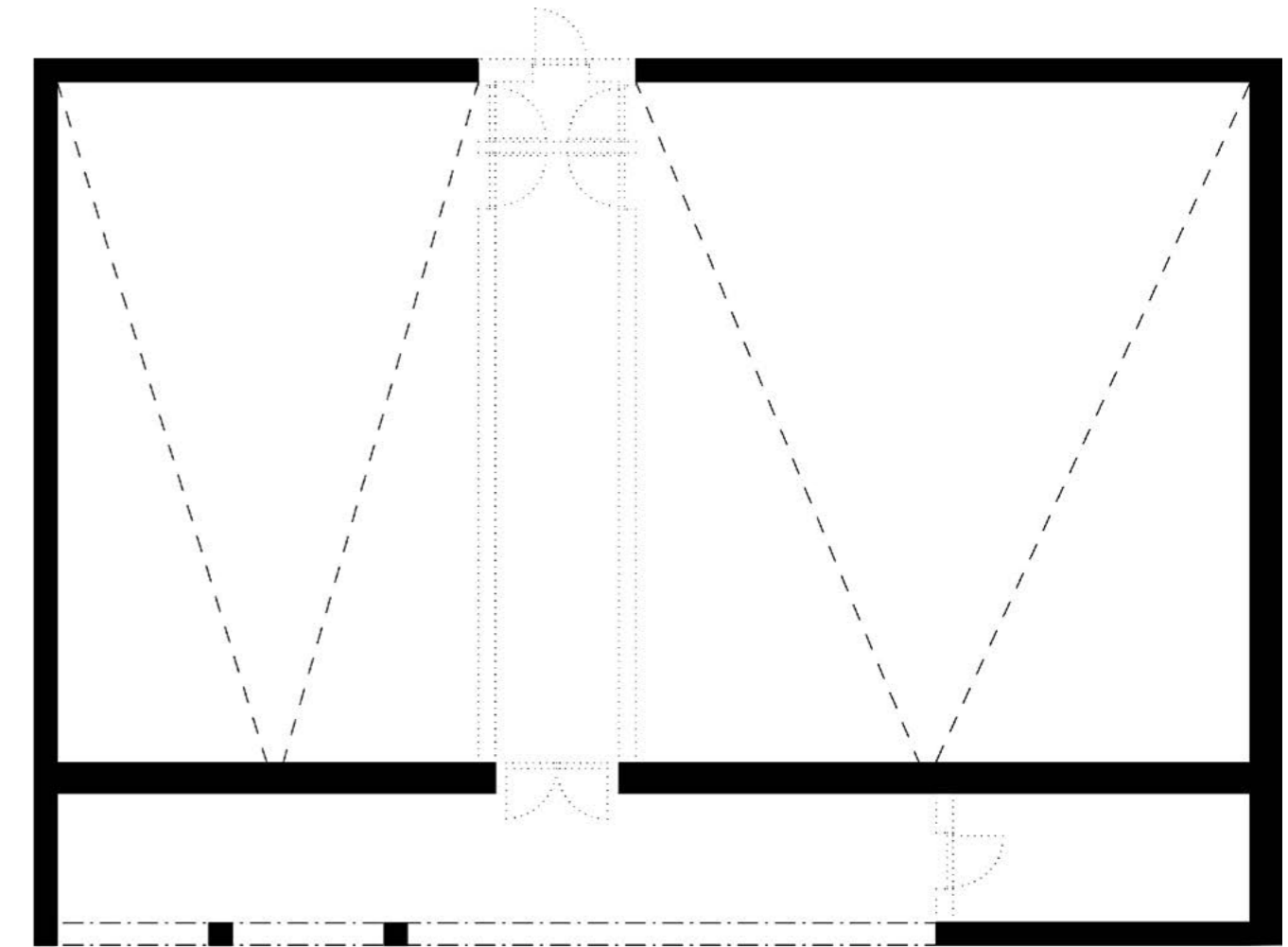

Purkukuva

Rakennepohjakuva

TYÖ	SISÄLTÖ	MITTAKAAVAT
Kino liris Opinnäytetyö, Lahden ammattikorkeakoulu, Muotoilu ja taideinstituutti Sisustusarkkitehtuuri Kevät 2015	Pohja	1:100
SUUNNITTELJAN NIMI JA PÄIVÄYS	PIIRRUSTUSLAJI	
Vera Lönnqvist Lahdessa 27.04.15	Rakennepiirustus	

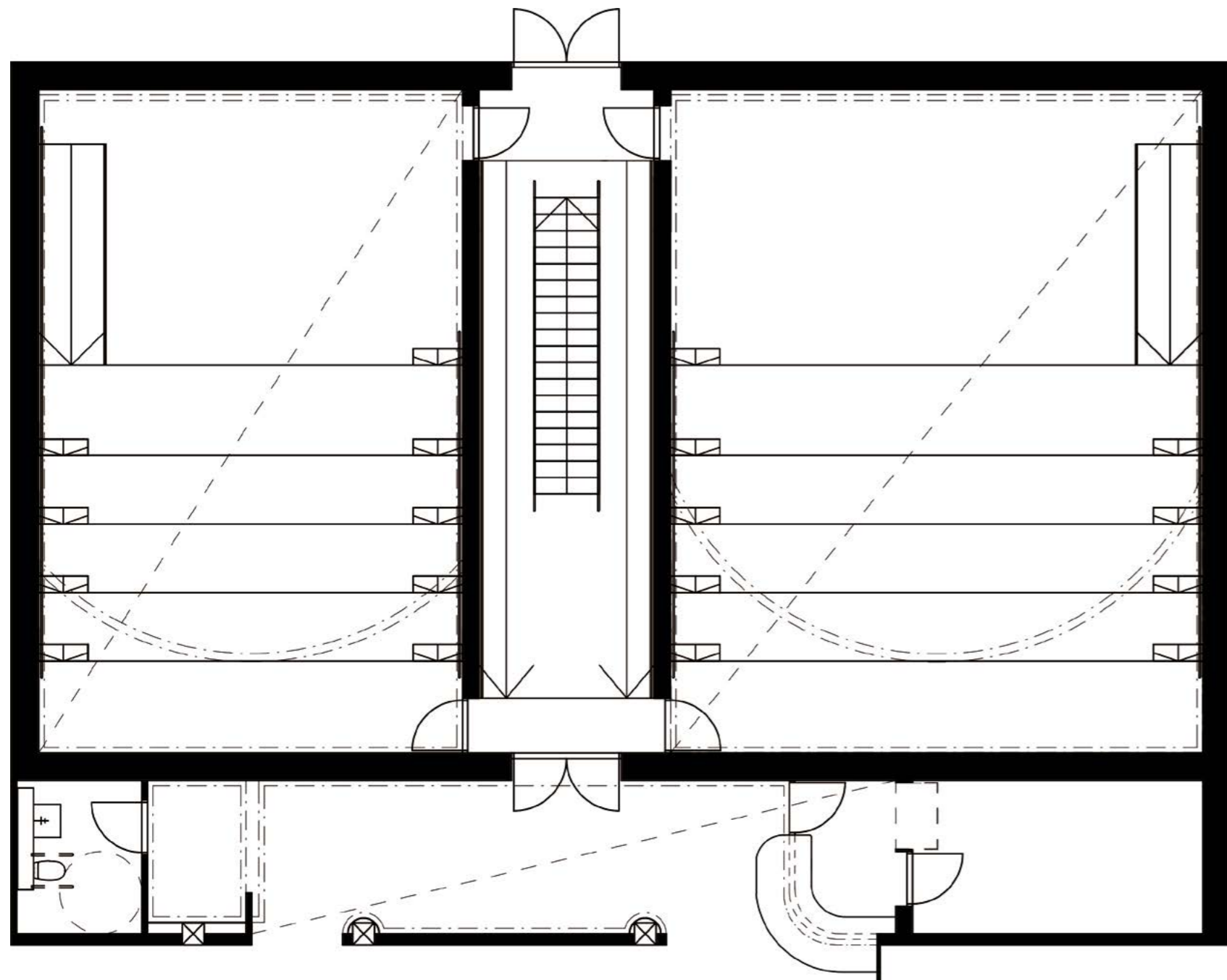

1. krs

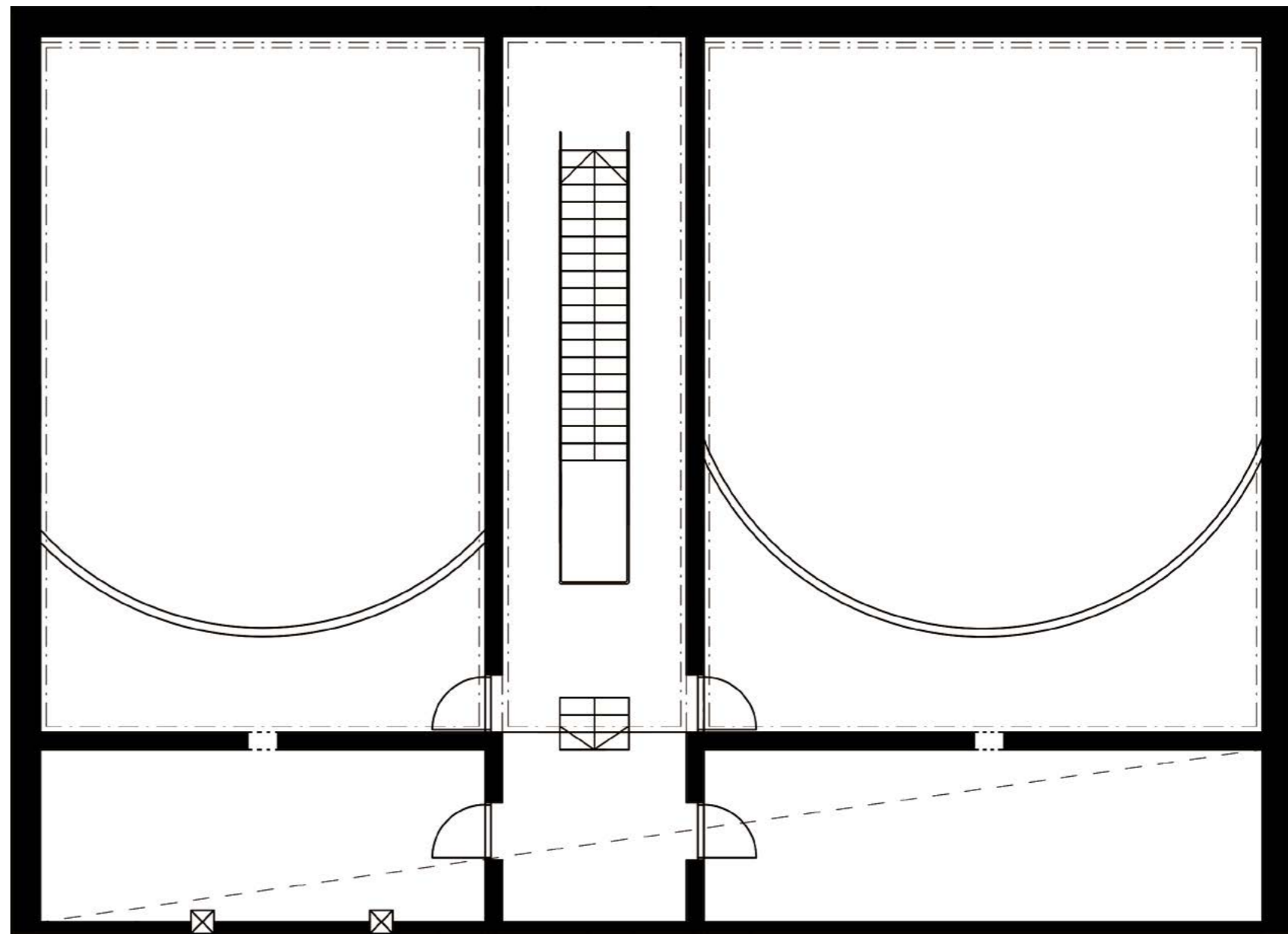

2. krs

Kalustepohjakuva

TYÖ Kino Iiris Opinnäytetyö, Lahden ammattikorkeakoulu, Muotoilu ja taideinstituutti Sisustusarkkitehtuuri Kevät 2015	SISÄLTÖ Pohja	MITTAKAAVAT 1:100
SUUNNITTELJAN NIMI JA PÄIVÄYS Vera Lönnqvist Lahdessa 27.04.15	PIIRRUSTUSLAJI Kalustepiirustus	

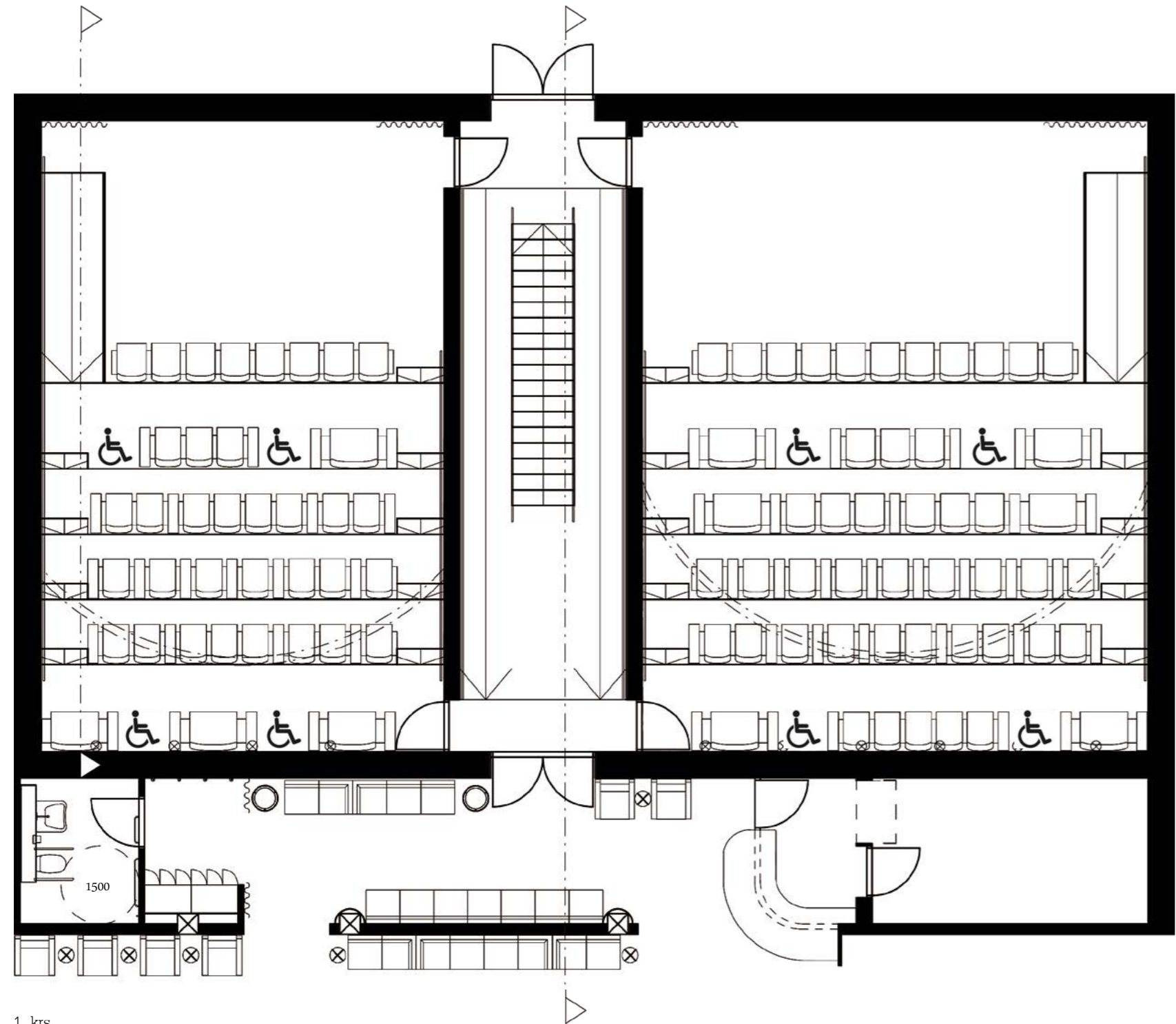

1. krs

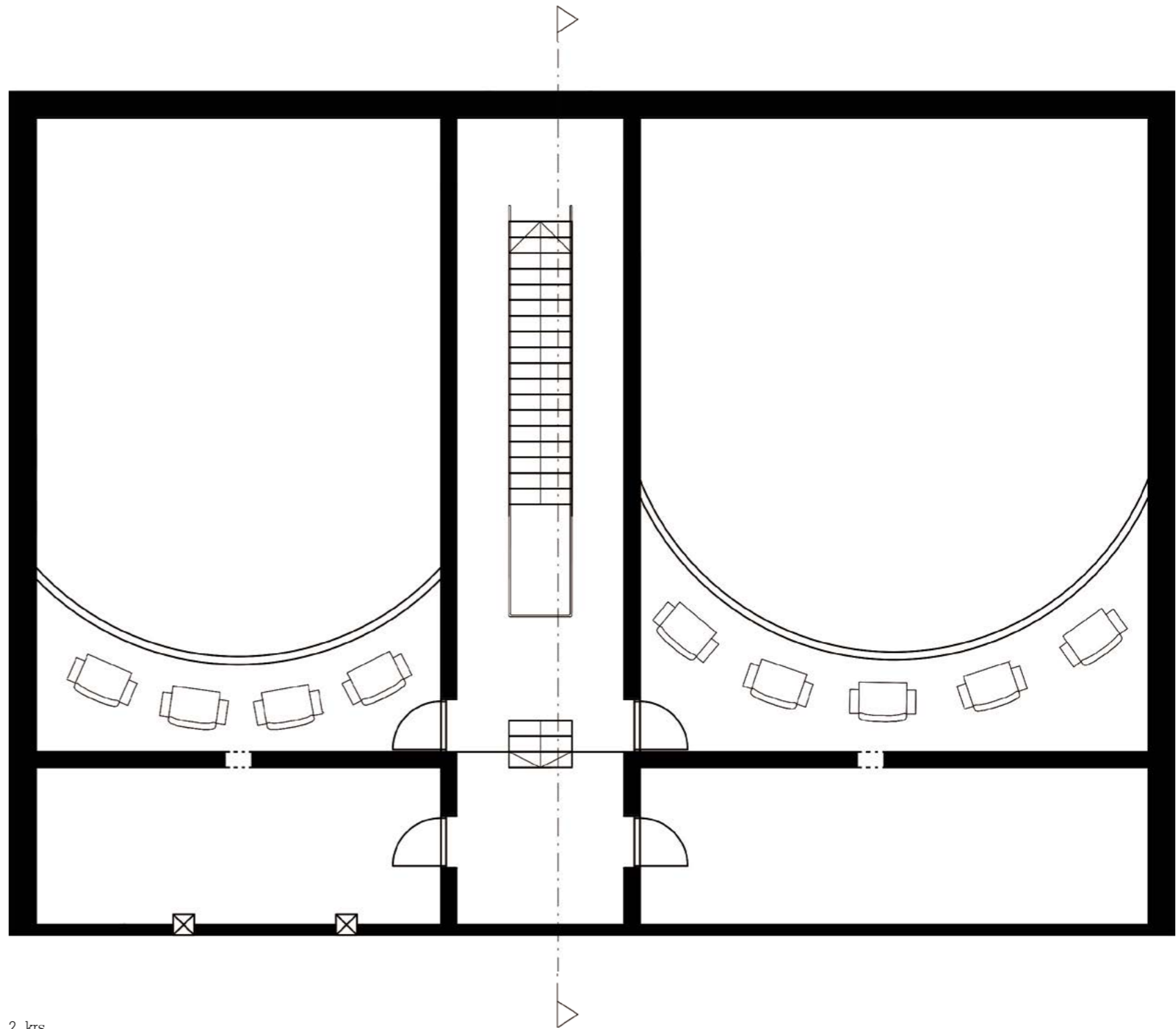

2. krs

Alakattopohjakuva

TYÖ	SISÄLTÖ	MITTAKAAVAT
Kino liris Opinnäytetyö, Lahden ammattikorkeakoulu, Muotoilu ja taideinstituutti Sisustusarkkitehtuuri Kevät 2015	Pohja	1:100
SUUNNITTELIJAN NIMI JA PÄIVÄYS	PIIRRUSTUSLAJI	
Vera Lönnqvist Lahdessa 27.04.15	Alakattopiirustus	

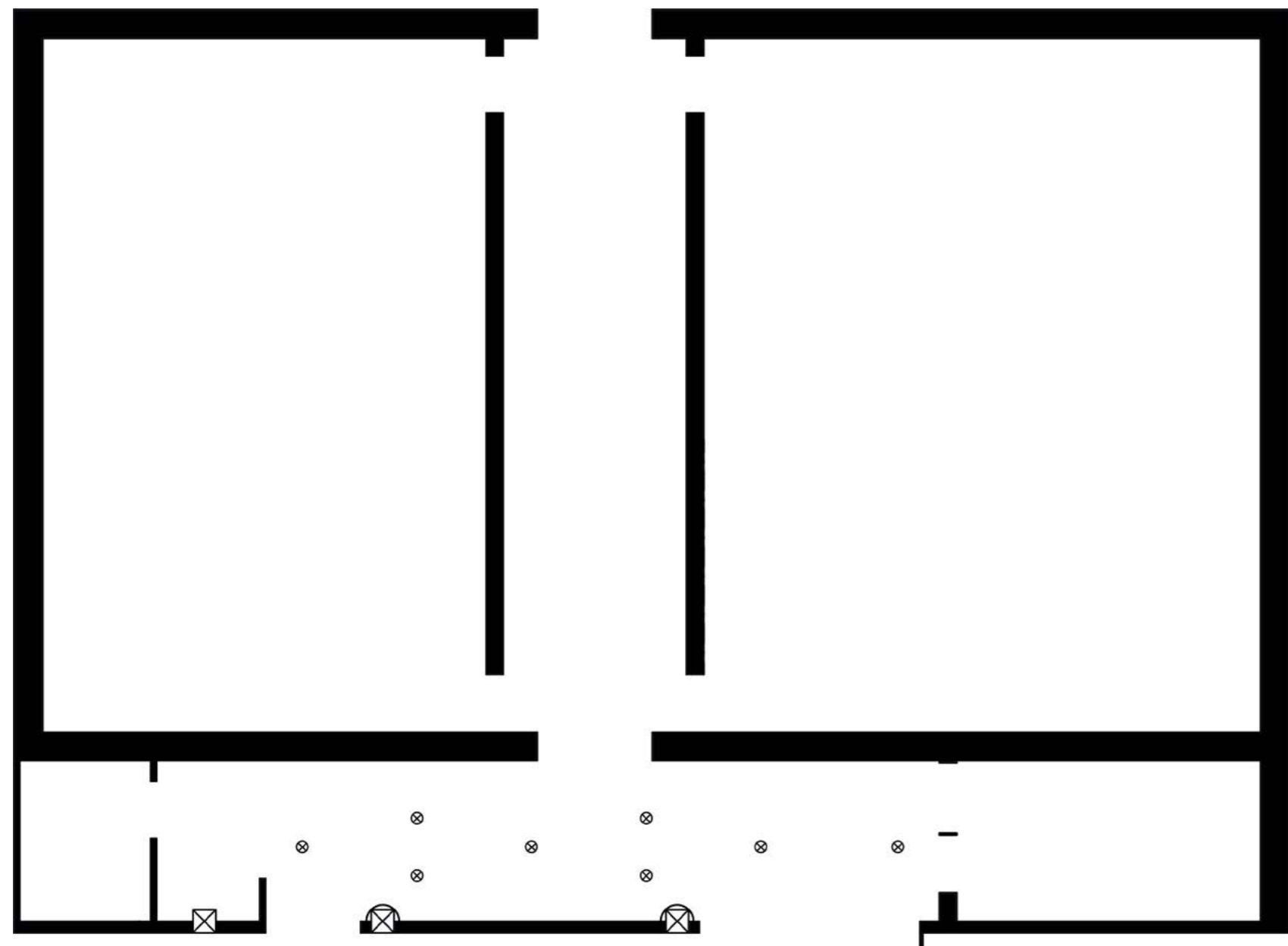

1. krs

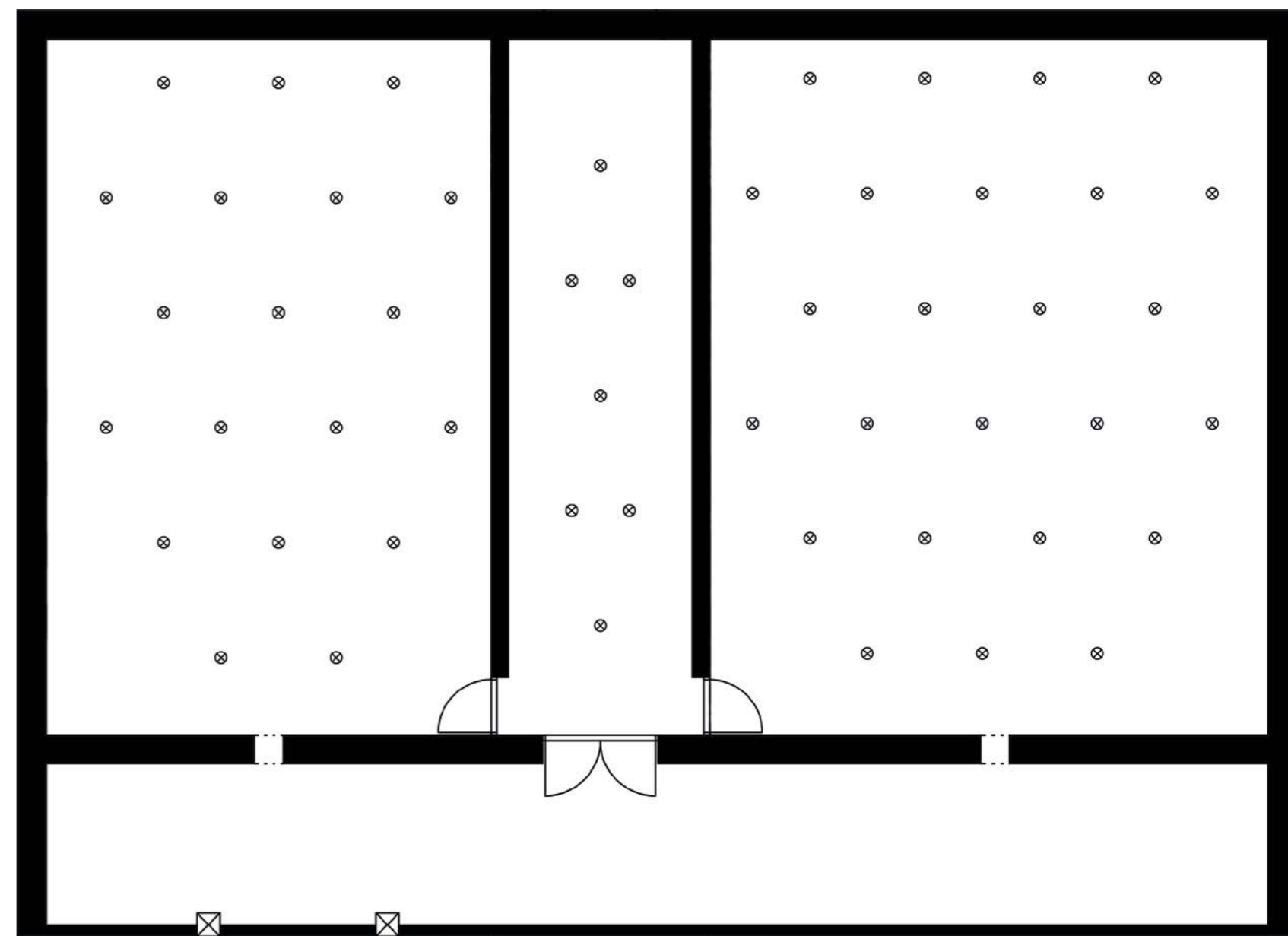

2. krs

Poikkileikkaukset

TYÖ	SISÄLTÖ	MITTAKAAVAT
Kino liris Opinnäytetyö, Lahden ammattikorkeakoulu, Muotoilu ja taideinstituutti Sisustusarkkitehtuuri Kevät 2015	Poikkileikkaus	1:50
SUUNNITTELJAN NIMI JA PÄIVÄYS	PIIRRUSTUSLAJI	
Vera Lönnqvist Lahdessa 27.04.15		

Leikkaus A-A

A-A

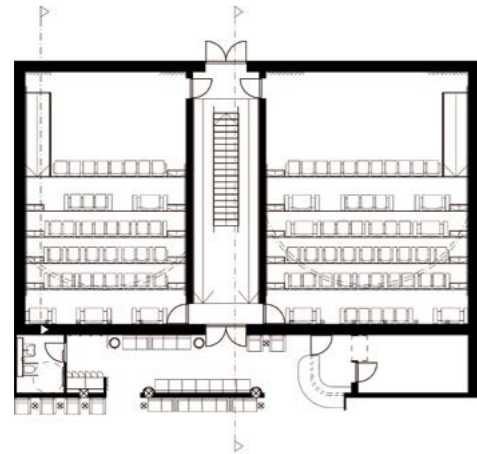

1. krs

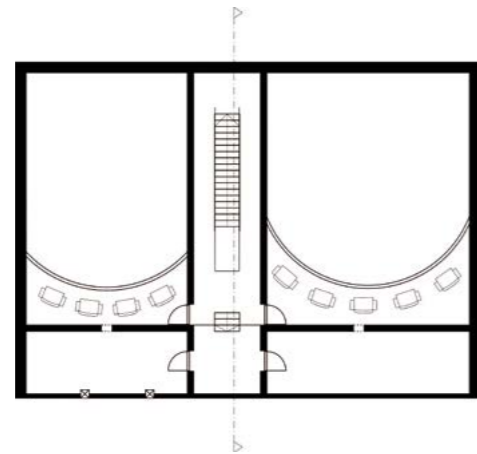

2. krs

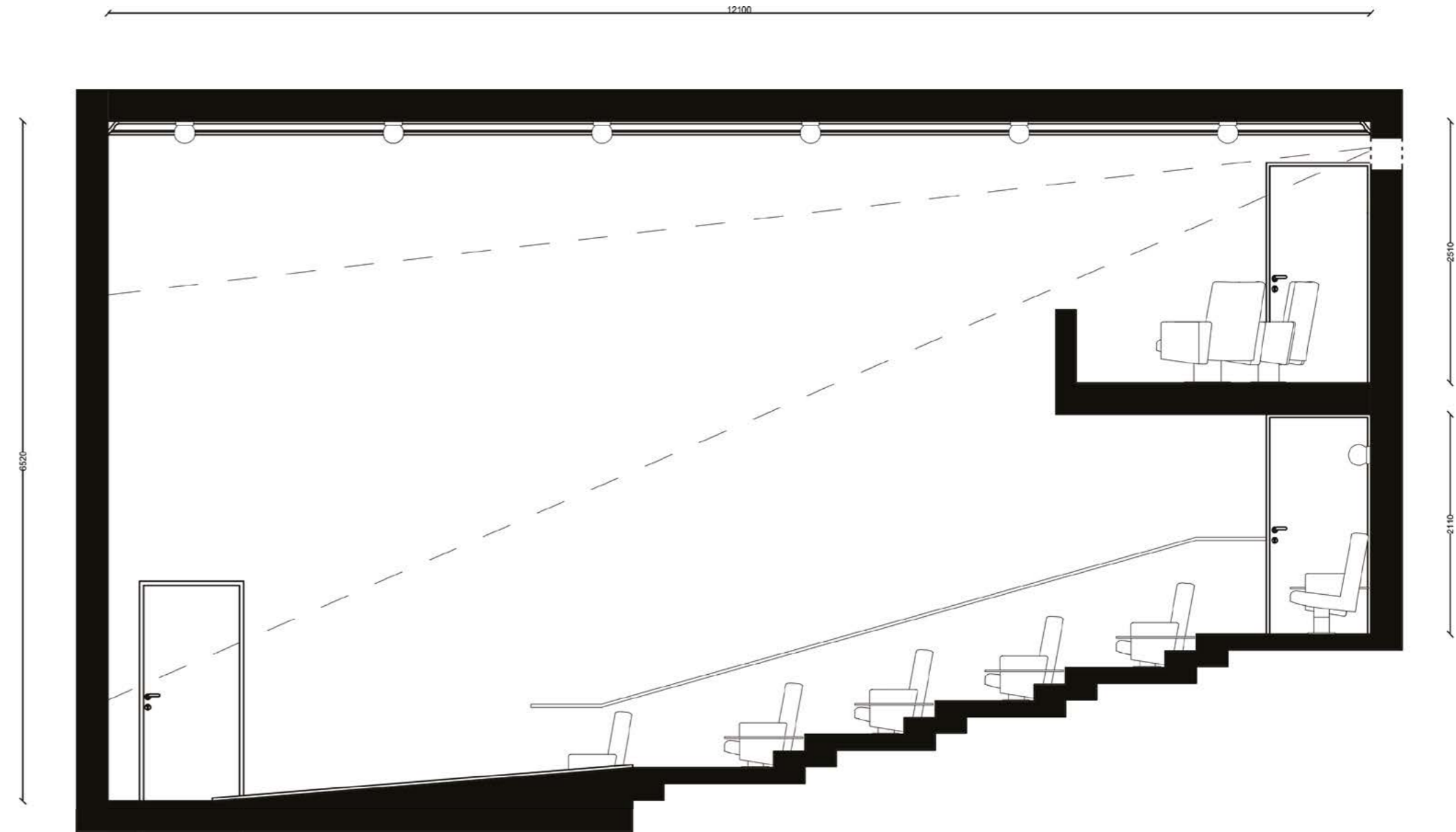

Leikkaus B-B

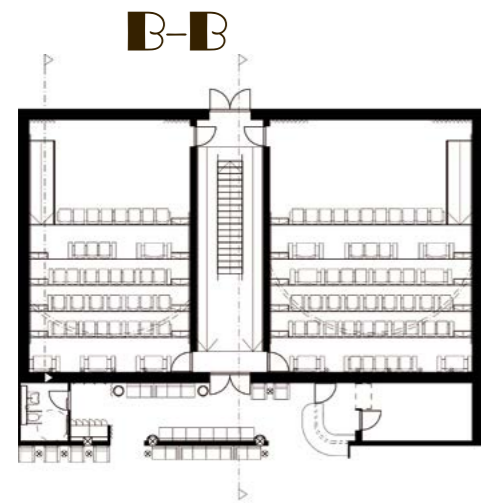

1. krs

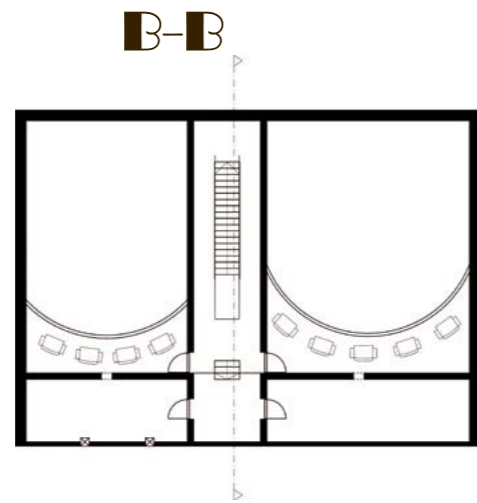

2. krs

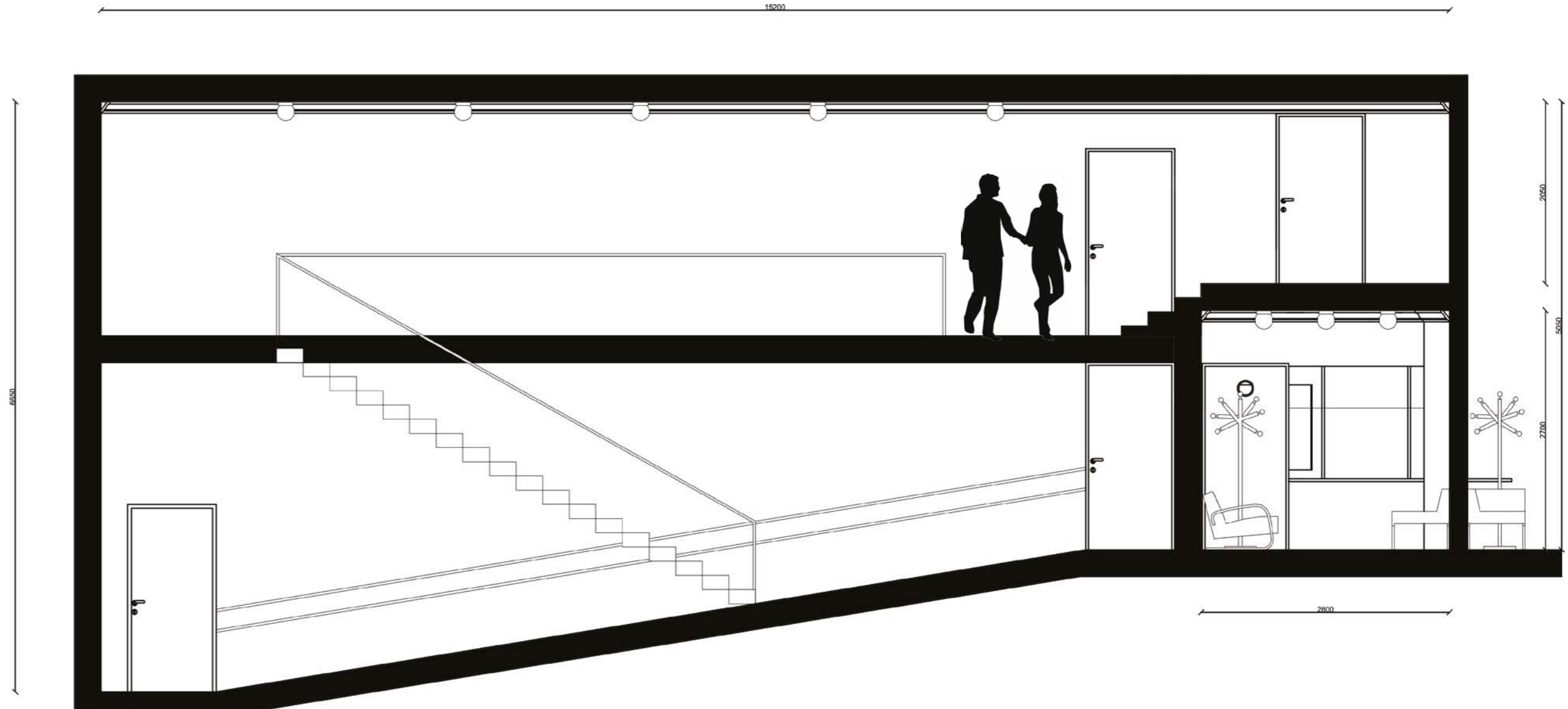

Leikkaus WC

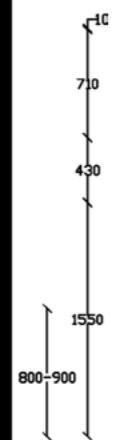
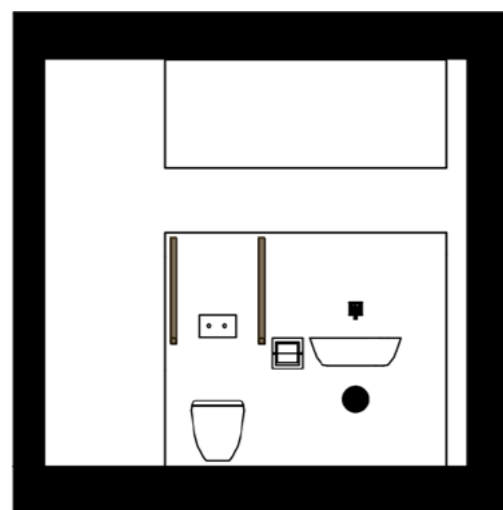
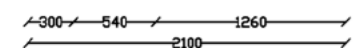
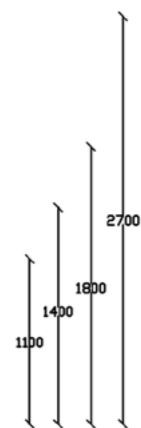
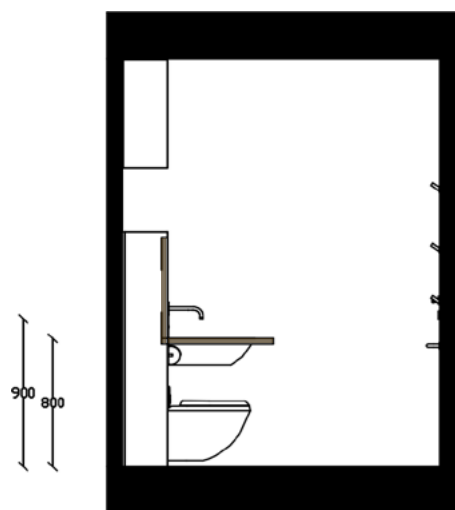
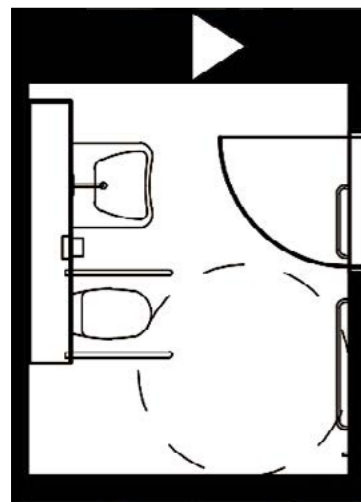

Seinän sisällä pomppujousi -mekanismilla vapautuvat

käsijohteet wc istuimen kummallakin puolella.

8.2 Visualisoinnit

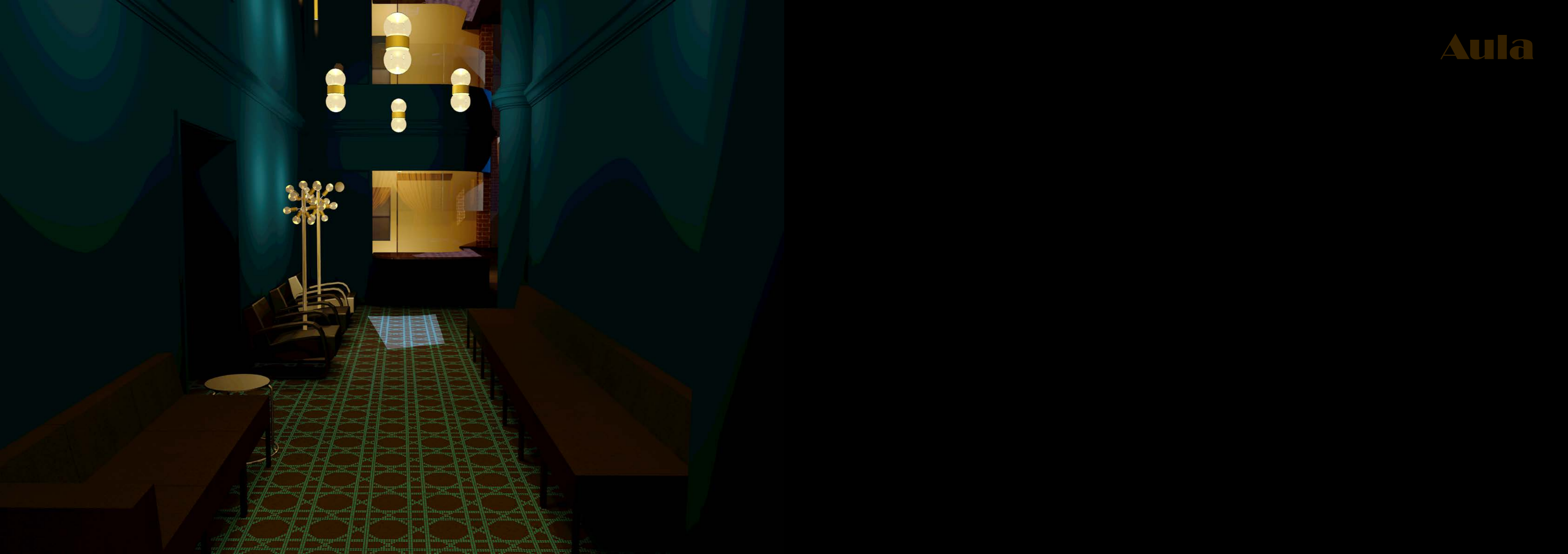

Aula





Vaatesäilytys

Vaatesäilytys





WC





Elokuvasali

Elokuvasali





Sisäänkäynti

Jatkokehitys

Elokuvateatterin rakenteellisia koristeiluita voisi

viedä entistä pidemmälle esimerkiksi katto- tai seinä reliefin

muodossa. Kotimaisten tuotteiden etsimistä voisi edelleen

jatkaa, korvaamaan suunnitelmaan valitut ulkolaiset tuotteet

ja materiaalit. Elokuvateatteri-istuimet voisi esimerkiksi tilata

Piiriselältä mittatilaustyönä. Lisäksi parven korkeutta voisi

laskea ja korvata rakenteessa ,menetetty korkeus kaiteella

varmistaakseen hyvä näkyvyys valkokankaalle.

Suunnitelmasta voisi tehdä tyyllisesti myös

vähintään toisen vaihtoehdon - Kino Iiriksen paranneltun

version.



9. Arviointi

Kiitos

Sika 11, perhe, Onni, Juhani Boman, Juhani Vainio,

Markus Lehtinen, Jouni Kärkinen, Kari Halme sekä ohjaavat

opettajat avusta, vinkeistä, kannustuksesta ja halauksista.

Kiitos musiikille ja elokuville.

Lähteet

Kirjalähteet:		Internetlähteet:	
Ympäristöpsykologian perusteet (1997)	Suomalaisen elokuvan uusi kultainen kirja (2005)	”Elokuvan asema on pirstaloitunut”, Pertti Avola, Kulttuuri,	Kuvakaappaus (sivu 32)
Seppo Aura, Liisa Horelli & Kalevi Korpela	Peter von Bagh	Helsingin Sanomat, www.hs.fi (16.09.2013 2:00)	https://www.facebook.com/pelastetaanmaxim?fref=ts
Valkoinen hehku (2005)		viitattu 02.03.2015 klo 17.15	viitattu 10.04.2015 klo 12.30
Juri Nummelin		www.finnkino.fi	www.ses.fi
Varjojen valtakunta - Elokuvahistorian uusi lukukirja (1997)		viitattu 26.02.2015 klo 14.30	viitattu 02.04.2015 klo 20.05
Anu Koivunen & Hannu Salmi		”Finnkino muutti kaikki salinsa digitaalisiksi” Tuomas Linnake,	
Elokuvan lyhyt historia (2009)		It-viikko, www.itviikko.fi (01.02.2012)	
Juri Nummelin		viitattu 09.02.2015 klo 18.00	
Elokuva ja psyyke 3 - Tarinan lumous (2012)		”Drive-in-elokuvien viimeinen näytös?” Olli-Pekka Sulasma, Yle	
Antti Alanen		Uutiset, www.yle.fi (21.09.2014)	
		viitattu 11.3.15 klo 14.00	

Kuvalinkit

s. 1: <http://cargocollective.com/n-o-v>

s. 8: <https://twitter.com/soriagracie>

s. 19: http://earnoldbennett.blogspot.fi/2013_12_01_archive.html, <http://choppasenoel.blogspot.fi/2012/06/history-of-cinema-max-skladanowsky.html>

s. 20: http://en.wikipedia.org/wiki/Belle_%C3%89poque#mediaviewer/File:Cin%C3%A9matographe_Lumi%C3%A8re.jpg, http://www.focusfeatures.com/article/sibling_cinema__the_lumi__re_brothers_and_the_

[dawn_of_film](http://www.focusfeatures.com/article/sibling_cinema__the_lumi__re_brothers_and_the_dawn_of_film), <http://choppasenoel.blogspot.fi/2012/06/history-of-cinema-max-skladanowsky.html>, <http://choppasenoel.blogspot.fi/2012/06/history-of-cinema-max-skladanowsky.html>

s. 22: <http://www.hollywood-actors.ru/publikatsii/gollivudskaya-istoriya>

s. 23: <http://foto-talk.ru/ststij/kratкая-istoriya-fotografii/>, <http://www.seepiepe.de/schrepfer.html>, <http://goatvideo.com/hwfg-blog/page/5/?info=page>, http://www.free-photos.biz/photographs/industry/photos_

[of_instruments/page33/](http://www.free-photos.biz/photographs/industry/photos_of_instruments/page33/), <http://www.davescomputertips.com/geek-fact-for-august-31st/>, http://baedekerlodz.blogspot.fi/2013_06_24_archive.html, <http://choppasenoel.blogspot.fi/2012/06/history-of-cinema-max-skladanowsky.html>, <https://thedayintech.wordpress.com/page/5/>

s. 24: <https://www.editorsguild.com/Magazine.cfm?ArticleID=1151>, http://www.google.fi/imgres?imgurl=http://www.elonet.fi/sites/default/files/styles/full_width/public/essee/fields/field_paakuva/sano_se_suomeksi_juliste.jpg%3Ftok%3DuW8lfFjj&imgrefurl=http://www.elonet.fi/fi/kansallisfilmografia/suomalaisen-elokuvan-vuosikymmenet/1930-1939/aanielokuva-tulee-suomeen&h=600&w=378&tbnid=slRQorIr9pGnTM&zoom=1

<http://www.elonet.fi/fi/kansallisfilmografia/suomalaisen-elokuvan-vuosikymmenet/1930-1939/aanielokuva-tulee-suomeen&h=600&w=378&tbnid=slRQorIr9pGnTM&zoom=1>

<http://www.kino-teatr.ru/kino/acter/w/hollywood/54391/foto/m45143/311823/>, <http://blog.corbis.com/corbis-images-at-the-cannes-film-festival-may-12-to-23/>, http://reghartt.ca/cineforum/?attachment_id=13981, <http://www.reporadio.fi/kohokohtia.php>

s. 25: <http://www.chron.com/life/society/slideshow/Maxine-and-Emile-Mesinger-estate-auction-72555/photo-5354277.php>, https://www.theseus.fi/bitstream/handle/10024/32014/Salo_Mikko.pdf?sequence=2, <http://abbatazappa.mailbolt.com/MagneticVideo.html>, <http://www.festivals.fi/festivaalit/sodankylan-elokuvajuhlat-2/#.VT-Jei47TUI>, <https://cronai.wordpress.com/2012/09/05/>, <http://kleinanzeigen.ebay.de/anzeigen/s-anzeige/100-x-dvd-film-horror,-action,-thriller,-etc-sammlung/231609218-79-6883>, <http://www.sampokeskus.fi/shops/-/shops/1001830%3Bjsessionid=5E238814352F2FA0E9E9887855417CAB/Finnkino-Maxim-1-ja-2>,

<https://medium.com/life-in-pantarctica/7-secrets-to-a-new-technology-3b2a46f7ee06>, http://commons.wikimedia.org/wiki/File:VHS_cassette_tape_14.JPG

s. 26: <http://cameraheritagemuseum.com/images/Le%20Coultre%20to%20Nimslo/pages/Magic%20Lanter%20Proj.jpg.htm>, http://elokuvantaju.uiah.fi/oppimateriaali/kuva/artikkelit/tykkylainen_filmikelat.jsp

s. 27: <http://www.drunknews.net/1/previous/2.html>, <http://roselvisinforma.blogspot.fi/2011/09/entre-la-belleza-el-objeto-el-sujeto-y.html>, <http://koti.mbnet.fi/turuntea/domino.htm>, <http://cinemanumerique.insa-rennes.fr/tag/projectionniste/>, http://yle.fi/uutiset/kovalevy_korvaa_filmikelat_yha_useammin/6073558

s. 28: <http://opiskelijankaupunki.fi/finnkino-10>, <http://opiskelijankaupunki.fi/finnkino-10>, http://www.blackbox.fi/_AppData/cms/image/display-39502.jpg,

s. 29: <http://www.listchallenges.com/washington-attractions>, <http://tampere.kohokohdat.fi/musiikkiteatteri-palatsi-queen-musikaali-show-must-go-on/>, <http://www15.uta.fi/festnews/fn2001/to/kino.htm>, omia kuvia

s. 32: <http://www.hs.fi/talous/a1418017852539>, <https://www.facebook.com/pelastetaanmaxim?fref=ts>

s. 33: http://easyinstagram.com/Photo/945738488938756237_27831789

s. 37: <http://www.effets-speciaux.info/article?id=745>, http://wir.skyrock.net/wir/v1/resize/?c=isi&im=%2F6368%2F83256368%2Fpics%2F3208248505_1_2_uVULkwNR.jpg&w=757, <http://www.dailymail.co.uk/tvshowbiz/article-2334159/Inside-Heath-Ledgers-private-diary-Batman-stars-heartbroken-father-shares-personal-notes-dark-Joker-role.html>

s. 38: http://background-pictures.picphotos.net/franco-zeffirelli-is-87-movie-director/estergoldberg.typepad.com*.a*6a0105349ca980970c0111685cff09970c-800wi/

s. 40: http://fabulousbarbieworld.blogspot.fi/2013_07_01_archive.html, <https://ninamartine.wordpress.com/2012/03/10/film-jurassic-park/image6-16/>, <http://chucksconnection.com/sincity.html>, http://stotop.com/top/100_luchshih_filmov/beshenye_psy/, <http://www.elonet.fi/fi/kansallisfilmografia/suomalaisen-elokuvan-vuosikymmenet/1970-1979/anteeksi-mista-kakkosstudiolle>, https://theproseandthepassion.files.wordpress.com/2013/05/amelie_gnome2.jpg

s. 41: <http://www.mediamikes.com/2011/10/3d-blu-ray-review-the-lion-king/>, <http://www.abcinteresting.com/2014/12/7-funny-things-you-didnt-know-about.html>, <http://cs409325.vk.me/v409325810/9339/>

<http://www.abcinteresting.com/2014/12/7-funny-things-you-didnt-know-about.html>, <http://cs409325.vk.me/v409325810/9339/>

<http://www.abcinteresting.com/2014/12/7-funny-things-you-didnt-know-about.html>, <http://cs409325.vk.me/v409325810/9339/>

<http://www.abcinteresting.com/2014/12/7-funny-things-you-didnt-know-about.html>, <http://cs409325.vk.me/v409325810/9339/>

s. 42: <https://pbs.twimg.com/media/B5bzrgMCQAA0m2B.jpg:large>

s. 43: <http://www.dailymail.co.uk/tvshowbiz/article-1288621/Twilight-Eclipse-premiere-LA-mania-fans-camp-outside-theatre-4-days.html>, <http://bloody-disgusting.com/news/3191523/random-cool-volunteer-ninjas-catch-rude-theatergoers-and-hush-em/>

s. 44: <http://www.whercoolthingshappen.com/1946-new-york-subway-photographed-by-17-year-old-stanley-kubrick/>

s. 45: <https://s-media-cache-ak0.pinimg.com/736x/ea/21/8d/ea218dbee1179dbe9e225f38dd42e562.jpg>

s. 50: <http://www.bretttullman.com/thoughts-flying/>, <http://www.google.fi/imgres?imgurl=https://static.groupon.fi/45/82/1331291568245.jpg&imgrefurl=http://m.groupon.fi/deals/helsinki/>

[antonanton/3962336&h=300&w=460&tbnid=Dh8pHf8flqVPuM&zoom=1&tbnh=181&tbnw=278&usq=__zs_o92Wlk6EVD18k8r2ZTfA_7IU=&docid=pfjW5NkdjHIncM](http://antonanton.com/3962336&h=300&w=460&tbnid=Dh8pHf8flqVPuM&zoom=1&tbnh=181&tbnw=278&usq=__zs_o92Wlk6EVD18k8r2ZTfA_7IU=&docid=pfjW5NkdjHIncM)

s. 51: <http://ses.fi/fileadmin/dokumentit/Tilastot2004.pdf>

s. 52: http://ses.fi/fileadmin/dokumentit/Elokuvavuosi_2013.pdf

s. 53: <https://danielgarber.wordpress.com/category/movie-theatre-trends/>

s. 55: <http://www.davescomputertips.com/geek-fact-for-august-31st/>, <http://cinefex.com/blog/author/grahamedwards/page/2/>, http://facweb.cs.depaul.edu/sgrais/animation_basics.htm, <http://dobywood.com/>

FoxTheatreAtlanta/Palacehistory.html, <http://skyscraperpage.com/forum/showthread.php?t=170279&page=469>, <http://www.davidandnoelle.net/moviehistory.htm>

s. 56: http://www.fujifilm.com/products/motion_picture/information/1101_02.html, [oma kuva](http://oma.kuva.fi/), <http://www.cloporte.net/premieres-sensations-de-budapest-ou-de-pest-plutot-dailleurs-episode-1/>, <http://flickrhivemind.net/User/Emmi%20Lehikoinen>, <http://helsinkihisweek.com/bio-rex>, <http://biorex.lasipalatsi.fi/index.php?pageId=2>, <http://www.dimmercyy.fi/gallery.phtml>, <https://kavi.fi/fi/ohjelmisto/esityspaikat/vuokraa->

[elokuvatatteri/orion](http://elokuvatatteri.orion.fi/), <http://www.uuef.fi/>, <https://kavi.fi/fi/ohjelmisto/esityspaikat/orionin-historiaa>

s. 57: <http://www.telerama.fr/cinema/dans-les-sous-sols-de-la-gaumont,47178.php>, <http://www.paris-louxor.fr/cinemas-et-culture/gaumont-palace-100-ans-de-cinema/>, <https://www.flickr.com/photos/asten/10450231193/>, <http://www.nycago.org/Organs/NYC/html/RadioCity.html>, <http://architizer.com/blog/grammy-awards-venues/>

s. 58: https://www.google.com/maps/d/viewer?mid=zF22gvapGXcl.kH4yfn1_zSDI&gl=fi&ie=UTF8&oe=UTF8&msa=0, https://www.google.com/maps/d/viewer?mid=zF22gvapGXcl.kH4yfn1_zSDI&gl=fi&ie=UTF8&oe=UTF8&msa=0, <http://audiovideo.fi/artikkeli/upouusi-finnkino-scala-elokuvatatteri>, <http://elokuvatattereita.blogspot.fi/2013/12/finnkino-scala.html>

s. 59: http://eduline.hu/felsooktatas/2015/3/5/Igy_mehettek_olcsobb_moziba_megneztuk_a_d_ILOTO, <http://kadbudapest.hu/?p=399>, <http://www.geograph.org.uk/photo/1279421>, <http://www.visitlondon.com/things-to-do/whats-on/film/unique-and-unusual-cinemas>, <http://www.wiseman.ealing.sch.uk/blog/?pid=125&nid=12>, <https://plus.google.com/113954641843602847316/about>, <http://www.skyscrapercity.com/showthread.php?t=812594&page=17>, <http://www.rezolucija.hr/en/galerija/>, <http://www.powercard.hr/>, <http://www.redbull.com/hr/hr/music/stories/1331636934471/review-rbma-session-w.-roman-fl%C3%BCgel>

s. 60: <http://theviralmob.com/the-archipelago-cinema/>, http://life.time.com/culture/drive-in-theaters-photos-of-a-vanishing-american-pastime/attachment/05_111747560/, <http://www.hs.fi/kulttuuri/a1376532781115>,

<http://www.messynessychic.com/2014/03/06/the-abandoned-secret-cinema-of-the-sinai-desert/>, <http://www.bustle.com/articles/22128-hot-tub-cinema-is-a-movie-theater-experience-with-hot-tubs-and-its-coming-to-new>, <http://www.finnkino.fi/eventcinema/>, <http://seoulistic.com/things-to-do-in-korea/unique-movie-theaters-in-seoul/>, <http://www.cinepolis.com/4dx>

s. 61: <http://www.foreigncinema.com/private-dining/>, http://photos.nj.com/star-ledger/2010/12/2_ga1214movies_farrell_1.html, <http://6street.com/6street/alamo-drafthouse-theatre-the-ritz/>, <http://www.paigu.com/a/689086/31810834.html>, <http://www.poznan.pl/comeandenjoy/en/2013/08/07/on-top-of-the-world/>, <https://stubbz88.wordpress.com/austin-fun-places/>, <http://www.yelp.com/biz/400-rabbits-bar-austin>, <http://ultimateorlando.com/index.php/amc-dine-in-theater-review-amcdit/>

s. 65: <http://mechantdesign.blogspot.fr/search?updated-max=2013-01-25T19:29:00Z&max-results=7&start=27&by-date=false>

s. 66: <http://twistedsifter.com/2012/06/ramps-blended-and-integrated-into-stairs/>

s. 68: https://s0.smlycdn.com/data/product2/2/b7233842a1ee113431df6cbf89ddc716efcee5be_1.jpg

s. 74: <http://kotiseutufilmit.fi/lahti-filmi-iltamat/>, <http://kinoiiris.com/historia/>

s. 75: www.lahtiregion.fi, www.kotiseutufilmit.fi, <http://kotiseutufilmit.fi/lahti-filmi-iltamat/>, [oma kuva](http://oma.kuva.fi/)

s. 76: <http://www.comalski.fi/wp/wp-content/uploads/2013/06/malski-presentaatio-web.pdf>

s. 87: <https://www.flickr.com/photos/artyapt/4491140336/>

s. 90-91: <http://abloomsburylife.blogspot.fi/2013/01/you-me-london-snap.html>, <http://www.whenwomentalks.com/22793/forty-nine-things-that-prove-all-that-glisters-is-gold>, <https://www.clipzine.me/u/zine/56305551169585884813/Art-Deco-Architectural/7>, http://www.enchantedboothrentals.com/?attachment_id=139, <http://whitehotel.tumblr.com/post/43996435801/jason-martin-amphibian-2005>

s. 92-93: http://www.unduetre-ilaria.com/2014_10_01_archive.html, http://www.rakennusperinto.fi/news/News_kirjat/fi_FI/Elokuvateatterit/, <http://www.theatroland.com/%CE%BA%CE%B1%CE%B9%CE%BF%CE%BC%CE%AD%CE%BD%CE%B7-%CF%83%CF%84%CE%BF-%CE%B8%CE%AD%CE%B1%CF%84%CF%81%CE%BF-%CF%83%CE%B7%CE%BC%CE%B5%CE%AF%CE%BF/>, <http://www.wtoutiao.com/a/2002305.html>, <http://chuansong.me/n/881555>

s. 94-95: https://hkm.finna.fi/Search/Results?lookfor=museokatu+44&prefilter=-&SearchForm_submit=Hae&retainFilters=0, <http://galleryhip.com/black-faux-leather-swatch.html>, <http://robankulttuurikansio.blogspot>.

fi/, <http://kinomax.by/actors/H/page/217/>, <http://www.architecturaldigest.com/ad/books/2013/axel-vervoordt-michael-gardner-living-with-light-interior-design-book-slideshow>

s. 97: <http://nytimes.com/a1305936942142>, http://s1243.photobucket.com/user/Krista_Myllyviita/media/barbhangra_zps34c3d131.jpg.html, <https://greenlegsandham.wordpress.com/2012/03/26/day-14/>, <http://www.dinvinguide.se/nordefors/2014/10/02/i-baren-with-niko-koskimies-cocktail-bars-you-would-like-to-visit-in-helsinki-finland/>, <http://maatuskakoo.blogspot.fi/2012/11/kalevankadun-trio.html>

s. 99: <https://thewashingtonflop.wordpress.com/2014/10/22/un-spectateur-roue-de-coups-dans-un-cinema-pour-ne-pas-avoir-applaudi-le-film-samba/>

s. 120: <http://www.wkworks.com/soft-seating/armchair-400-chair>, <http://www.artek.fi/fi/products/tables/402>, <http://www.aula-products.fi/tuotteet/julkiset-kalusteet/lajitteluastiat-ja-roska-astiat/?num=126204&upotusURI=/tuotteet/julkiset-kalusteet/lajitteluastiat-ja-roska-astiat/&x120277=Select/Card>

s. 121: <http://martela.dk/meeting-furniture/easy-chairs-sofas/cube-sofa-module>

s. 122: http://www.nowystylgroup.com/nsd/uploads/upload_51fa6bf41cb900.50713156.pdf

s. 123: http://www.nowystylgroup.com/nsd/uploads/upload_51fa6b74cebf48.51169472.pdf

s. 124: <http://www.ido.fi/tuotteet/wct-urinaalit-ja-pesuistuimet/seinaan-kiinnitettavat/ido-seven-d-image-76120-seina-wc/14744/>, http://respecta.digipap.eu/Respecta_2014/Hygienia_2014/index.html, <http://www.helakauppa.com/index.php/naulakot>,

s. 125: <http://www.designkranenshop.nl/p/axor-uno-afbouwdeel-1-gats-wandinbouw-wastafelmengkraan-chroom-38120000.html>, <http://www.ifo.se/serier/other-washbasins/>

s. 128-129: <http://www.martela.fi/materiaalit/tyotuolien-materiaalit/verhoilumateriaalit/expression/steelcut-trio-2-195-steelcut-trio>, [https://view.publitas.com/forboflooring-com/needlefelt-showtime/page/30-](https://view.publitas.com/forboflooring-com/needlefelt-showtime/page/30-31)

http://officemaster.com/products/index.php?view=fabriccatalog&swatch_line_id=23, <http://designtra.com/82-painted-wood-floors>, <http://www.picdan.ir/post/tag/%D8%B9%DA%A9%D8%B3%20%D9%87%D8%A7%DB%8C%20%D8%A8%D8%A7%DA%A9%DB%8C%D9%81%DB%8C%D8%AA%20%D9%BE%D8%B3%20%D8%B2%D9%85%DB%8C%D9%86%D9%87%20%DA%86%D9%88%D8%A8%DB%8C/page/5>,

https://www.denverfabrics.com/p56699_SHSV028-yellow-stretch-velvet-bolt, <http://www.lilifragrance.com/cart/>

s. 130-131: <http://www.innofusor.fi/romance-2/>, <http://kohdemyynti-lattiat.tarkett.fi/products/tekstiililattiat/tekstiilimatot/royal#firstsku=3666625o.tktp>

s. 132-133: http://www.kaakelikeskus.net/kuvapankki/kuvat/3/INTER_MALLA_LUXURY_GOLD_30X30_0_9_3299922_KULTA_MSN.jpg, <http://www.pukkila.com/tuotteet/sarja/color>, <http://ariescompany.com/catering-party-rental/trays-platters-2/white-porcelain/>

[catering-party-rental/trays-platters-2/white-porcelain/](http://ariescompany.com/catering-party-rental/trays-platters-2/white-porcelain/)

s. 136-137: <http://www.ikea.com/fi/fi/catalog/products/60191365/>, http://www.ledtek.fi/Verkkokauppa/vesitiiviit-nauhat-c-32_41.html, http://www.ledtek.fi/Verkkokauppa/kuivantilan-nauhat-c-32_43.html, <http://tampereensahko.fi/tuote/lasikupu-25cm/>, <https://www.byrydens.se/en/get-inspired/our-designers/katarina-dahl/>

tampereensahko.fi/tuote/lasikupu-25cm/, <https://www.byrydens.se/en/get-inspired/our-designers/katarina-dahl/>

