



SCANDY

en kollektion inspirerad av skandinavisk design och natur

Martina Lindqvist

SCANDY

en kollektion inspirerad av skandinavisk design och natur

Martina Lindqvist

Examensarbete för Formgivar (YH)- examen
Utbildningsprogrammet för formgivning
Yrkehögskolan Novia
Åbo 2014



Pärmbild: Martina Lindqvist
Grafisk form: Martina Lindqvist
Typsnitt: Hero Light, Calibri Light
Layoutprogram: CorelDraw6, Adobe Photoshop CS6
Tryck: Juvenes Print Turku

ABSTRAKT

Yrkeshögskolan Novia
Utbildningsprogrammet för Formgivning
Formgivare (YH)
Inriktning Mode och dräkt, Åbo

EXAMENSARBETE

Titel: SCANDY, en kollektion inspirerad av skandinavisk design och natur
Skribent: Martina Lindqvist
Handledare: Pia Nybom
Tidpunkt: Våren 2014
Sidantal: 99
Bilagor: 2
Språk: Svenska
Nyckelord: Mode, Kollektion, Design, Skandinavien
Förvaringsplats: Webbiblioteket Theseus.fi

I mitt examensarbete forskar och fördjupar jag mig i skandinavisk design. Den teoretiska delen av arbetet innehåller information och egna tankar kring ämnet. Jag behandlar bland annat Skandinavien, designens historia, skandinaviskt mode och kännetecken för den skandinaviska stilen. Genom forskningsdelen utformar jag sedan den praktiska delen. I min designprocess planerar jag en damkollektion, SCANDY, bestående av tolv helheter och tre accessoarer. Ur kollektionen har jag valt att tillverka en helhet bestående av kjol och college. Plaggen är designade i en stilren och minimalistisk stil där de främsta inspirationskällorna är skandinavisk design och natur.

Syftet med mitt arbete är inte att hitta ett svar på en specifik fråga utan snarare att forska i någonting som inspirerar mig, samt att finna min formgivaridentitet och grunden i min personliga stil. Målet med arbetet är att utveckla mig själv som formgivare samt att känna trygghet i min designprocess. Med mitt arbete vill jag även inspirera läsaren och berätta om det som jag själv länge ansett vara en av mina största inspirationskällor.

TIIVISTELMÄ

Ammattikorkeakoulu Novia
Muotoilun koulutusohjelma
Muotoilija (AMK) Suuntautumisala Muoti ja vaateus, Turku

OPINNÄYTETYÖ

Nimike:	SCANDY,pohjoismaisesta muotoilusta ja luonnosta inspiroitunut mallisto/ SCANDY, en kollektion inspirerad av skandinavisk design och natur
Tekijä:	Martina Lindqvist
Ohjaaja:	Pia Nybom
Aika:	Kevät 2014
Sivumäärä:	99
Liitteet:	2
Kieli:	Ruotsi
Asiasanat:	Muoti, Mallisto, Design, Skandinavia
Säilytyspaikka:	Web-kirjasto Theseus.fi

Opinnäytetyössäni tutkin skandinaavista muotoilua syventyen siihen. Työn teoreettinen osa koostuu tiedosta aiheeseen liittyvästä kirjallisuudesta ja omista ajatuksistani aiheesta. Kerron Pohjoismaiden maantieteellisestä alueesta, muotoilun historiasta, skandinaavisesta muodista ja skandinaavisen tyylin tunnusmerkeistä. Tutkimusosan kautta pääsen käytännölliseen osaan. Muotoiluprosessissani suunnittelen naisten vaatemalliston nimeltään SCANDY joka koostuu 12 vaatekokonaisuudesta ja 3 asusteesta. Mallistosta valmistin hameesta ja puserosta koostuvan asukokonaisuuden. Vaatteet ovat tyylipuhtaat ja minimalistiset, ja skandinaavinen muotoilu ja luonto ovat toimineet suurimpina inspiraatiolähteinäni.

Työn tarkoituksena ei ole niinkään tiettyyn kysymykseen vastauksen löytäminen, vaan enemmän itseä inspiroivien asioiden tutkiminen. Haluan löytää oman suunnittelijaidentiteettini ja perustan omalle henkilökohtaiselle tyyliini. Tavoitteeni on kehittyä vaatesuunnittelijana ja tuntea turvallisuutta muotoiluprosessissani. Työlläni haluan myös inspiroida lukijaa ja kertoa niistä asioista, jotka olen itse jo kauan kokenut suurimmiksi inspiraationlähteikseni.

ABSTRACT

Novia University of Applied Sciences
Degree Programme in Design
Designer, Specialization Fashion and Costume, Turku

BACHELOR'S THESIS

Title: SCANDY, a Collection Inspired by Scandinavian Design and Nature/
SCANDY, en kollektion inspirerad av skandinavisk design och natur

Author: Martina Lindqvist

Supervisor: Pia Nybom

Date: Spring 2014

Number of pages: 99

Appendices: 2

Language: Swedish

Keywords: Fashion, Collection, Design, Scandinavia

Filing: Web-library Theseus.fi

In my thesis I research and immerse myself in Scandinavian design. The theoretical part of the work contains information and own thoughts about the subject. I write about the area Scandinavia, the history of the design, Scandinavian fashion and features in the Scandinavian style. In my design process I plan a women's collection called SCANDY. The collection consists of twenty garments and three accessories. From the collection, I have chosen to manufacture an outfit consisting of a sweatshirt and a skirt. The garments are designed in a clean and minimalistic style where the main sources of inspiration are Scandinavian design and nature.

The purpose of my work is not to find an answer to a specific question, but rather to research something that inspires me, and to find my designer identity and the basis of my personal style. The goal of this work is to develop myself as a designer and to feel confident in my design process. With my work I also want to inspire the reader and tell about something that I long have considered as one of my biggest sources of inspiration.



TACK

Annette, för modellandet, korrekturläsning
och stöd

Kristina, för uppmuntran och hjälp

Joni, för stöd och goda råd

Mamma och pappa, för inspiration och
hjälp på vägen

INNEHÅLLSFÖRTECKNING

1	FÖRORD	1
	Mål & syfte	3
	Innehåll	3
2	SKANDINAVIEN	5
	Området	6
	Skandinavisk design och dess uppkomst	10
3	SKANDINAVISKT MODE	15
	Historia	16
	Skandinaviskt designtänkande	19
	Stilen	20
	Kollektionsanalys	23
	Designers	27
	Wackerhaus	28
	Filippa K	30
	Samuji	32
	Etisk design	34
	NICE	35

4	SCANDY	39
	Målgrupp	41
	Inspiration	43
	Skisser	44
	Material- och färgval	46
	Kollektionen	50
	Plaggkarta	54
	Den valda helheten	56
	Mönster och tillverkning	58
	Mönster	60
	Måttkarta	61
	Slutresultat	62
5	AVSLUTNING	69
	Reflektion	70
	KÄLLFÖRTECKNING	
	BILDFÖTECKNING	
	BILAGOR	
	Produktkort	
	Kollektionsanalys	



FÖRORD

I mitt examensarbete har jag forskat och fördjupat mig i skandinavisk design. Genom en kollektion berättar jag om min personliga formgivningsprocess och hur jag förhåller mig till den skandinaviska stilen och designen.

Redan under mina första år på formgivningslinjen fattade jag intresse för en minimalistisk, stilren och enkel designstil, vilket jag sedan jobbat runt vid olika projekt under studiernas gång. Under min praktik på Filippa K våren 2013 började jag brinna ännu mer för just denna stil, som jag själv ansett som den skandinaviska stilen. Mitt intresse för den skandinaviska stilen har inte bara kommit från modebranschen utan även från inredning, möbler, natur och arkitektur vilket gjorde det naturligt för mig att fördjupa mig i ämnet i mitt examensarbete.

Vad som intresserar mig i just detta ämne är frågan hur skandinaviskt mode urskiljer sig från den övriga världens mode? Jag vill ta reda på mer om skandinaviska designers och deras kollektioner för att utreda om det finns en gemensam faktor i den skandinaviska designen.



mål & syfte

Syftet med mitt examensarbete är att fördjupa mig i den skandinaviska stilen. Vad är skandinavisk design, hur har den utvecklats och hur inspirerar den mig som formgivare? Målet är att utveckla mig själv som formgivare genom en personlig designprocess. Jag vill samla all den kunskap jag fått under mina fyra år på mode- och dräktformgivningslinjen och känna trygghet i mig själv genom att på egen hand jobba fram en kollektion för damer. Syftet med mitt examensarbete är inte att hitta ett svar på en specifik fråga utan snarare att forska i någonting som inspirerar mig, att finna min formgivaridentitet och grunden i min personliga stil.

Eftersom jag fortfarande är osäker på vad jag kommer att arbeta med i framtiden vill jag däremot vara säker på min designprocess och mig själv som formgivare då jag tar min examen. Jag vill vara säker på det jag gör, vilket är målet med min kollektion och mitt slutarbete.

innehåll

Jag inleder mitt examensarbete med den teoretiska delen där jag kort berättar om området Skandinavien och hur fenomenet skandinavisk design uppstått. Därefter beskriver jag det skandinaviska modet och hur stilen kännetecknas.

Jag nämner även några av dagens skandinaviska modeföretag och det etiska hållbarhetsprojektet Nordic Initiative Clean an Ethical project, NICE. Detta gör jag inte bara för att själv få en bredare kunskap om ämnet utan även för att upplysa läsaren om mina tankar bakom själva kollektionen.

I den praktiska delen av mitt arbete beskriver jag min designprocess och alla de delar jag jobbat med under processen från skiss till färdiga plagg. Jag avslutar med slutresultatet i form av fotografier samt med reflektioner kring arbetet.



2

SKANDINAVIEN

Eftersom syftet med mitt examensarbete är att fördjupa mig i den skandinaviska designen började jag med att kolla upp området. Efter några sökningar på nätet kom det fram att området inte är det samma ur geografisk, historisk, kulturell och politisk synvinkel. För att göra det klarare för läsaren vilka länder jag personligen syftar till termen Skandinavien inleder jag med en beskrivning av själva området.

området

Skandinavien är ett geografiskt område i norra Europas som ligger på den Skandinaviska halvön runt bergskedjan Skanderna. Skanderna går genom staterna Sverige och Norge vilket formar det ursprungliga Skandinavien. Innan istiden separerade Danmark från själva kontinenten hörde även det till Skanderna, vilket gör att Danmark oftast räknas till Skandinavien. Geografiskt sett hör även nordvästra Finland med till den Skandinaviska halvön, men eftersom endast en liten del av landet är med på området har Finland helt och hållet räknats bort. (Englund & Schmidt 2007 s.6).

Kulturellt och historiskt sett har både Danmark, Island och Finland länge räknats med till Skandinavien. Huvudsakligen eftersom språken i Danmark, Sverige, Norge och Island till stort sett liknar varandra samt för att Finland historiskt hörde till Sverige under en lång tidsperiod. Inom politiken har alla de nordiska länderna d.v.s. Sverige, Danmark, Norge, Finland och Island, oftast blivit förknippade med Skandinavien. Detta beror bland annat på att Norden (The Nordic Countries) inte slagit igenom på engelska i den övriga

världen på samma sätt som Skandinavien (Scandinavia), vilket lett till att Skandinavien fortfarande används. (Norden 2014).

Med andra ord kan man konstatera att ursprungligen består Skandinavien endast av Sverige, Norge och Danmark. Inom politik, historia och design förväxlas Skandinavien oftast med de nordiska länderna, där också Island och Finland ingår, vilket har lett till att även de anses vara en del av Skandinavien. Som formgivare valde jag att ta med Finland och Island eftersom de också finns med i den designlitteratur som jag läst om Skandinavien. I mitt examensarbete syftar jag med termen Skandinavien på länderna Sverige, Norge, Danmark, Island och Finland, trots att de inte helt över stämmer med den geografiska benämningen. (Norden 2014).

Dessa fem länder kan ses som en liten sammanslagen grupp som alla på ett eller annat sätt liknar varandra, inte bara genom språk och religion men även på designfronten. Arean av alla fem länder tillsammans är mycket stor men trots det lever här ändå relativt få människor. Den största delen av



▲ Bild 5: Skiss över Skandinavien

befolkningen har bosatt sig längs kusterna, där de flesta storstäderna byggts upp, vilket gjort att stora landytor bevarats som natur. I en alldeles fantastisk natur och miljö, där allt från täta skogar till djupa fjordar existerar, finns också en hel del inspiration som skandinaverna tagit vara på i sin design och

formgivning. Tack vare kännedom om naturen finns en uppskattning för kvalité inom materialval, vilket även syns i designen. (Fiell 2002 s.8, 10).

Min personligen åsikt är att design blivit enganska naturlig del för oss skandinaver. Att omringa sig med vackra saker är mänskligt men klimatet här har kanske gjort att vi vill satsa mer på vår omgivning. Trots allt är den största delen av året mörkt och kallt, vilket säkerligen har inverkat på att man velat göra hemmen till en plats där man kan samla energi då solen inte visar sig. Förstås kan jag inte dra slutsatsen att alla skandinaver har snyggt inredda hem, för det har inte alla, men design behöver inte alltid betyda skönhet. Däremot är funktionalitet en dragningskraft hos många designartiklar i de skandinaviska hemmen.

Eftersom jag studerar modeformgivning vill jag också nämna att inte bara inredning och möbler påverkats av den skandinaviska naturen och miljön, utan även kläder och mode. Enligt Roncha har forskare kommit fram till att ett sammanhang som en miljö eller en omgivning, i detta fall Skandinavien, kan inverka som ett mervärde för ett varumärke (Roncha 2008). Ett lands image är en viktig fördel i ett varumärkes identitet och skandinaviska varumärken skiljer sig från den internationella marknaden.

Människans bild av ett märke styrs ofta av kulturella sammanhang. Genom att ha ett skandinaviskt land som sitt varumärke framträder det som en positiv fördel för konsumenten på den globala marknaden. Det finns nämligen en global uppfattning om att skandinavisk design är en utmärkande egenskap för hög kvalitet, funktionalitet och god design, också för marknader som inte har någon som helst kunskap om Skandinavien som geografiskt område. Många skandinaviska varumärken skaffar sig en varumärkesidentitet, även kallad för Country Of Origin (COO), det vill säga att det tar vara på deras lands ursprung för att tillföra värde och konkurrenskraft. (Roncha 2008, s.23-24).

Bild 6: Vindbris över isen ►



skandinavisk design och dess uppkomst

Ända fram till början av 1900-talet var Skandinavien ett område som livnärde sig till största del på jordbruk och fiske. Man hade inte mycket pengar vilket ledde till att hemmet och inredningen var minimalistisk, spartansk och funktionell. Denna livsstil fortsatte ända tills industrialiseringen, som nådde Skandinavien senare än övriga Europa. (Vihma 2003 s. 87-89).

Den skandinaviska designstilen uppkom på 1920-talet, mellan de två världskrigen. En ny dekorativ stil där man fokuserade på moderna linjer och enkelhet uppstod i Sverige och kallades "Swedish Grace". Den skandinaviska stilen föddes och inspirerades mycket av modernismen, som också den uppkommit för att förnya designen efter första världskriget. Modernismen ville avstå från allt slags subjektiv design och fokuserade mer på abstrakt form där utseendet var lika viktigt som funktionen. Konstnärer, formgivare, arkitekter och designers började kommunicera över gränserna och började hålla kontakt sinsemellan vilket ledde till att gemensamma samarbeten internationellt uppkom. (Englund m.fl. 2007 s.6, Vihma 2003 s. 87-89, Quinn 2003 s. 10).

Skandinaviska designers och arkitekter började delta allt mer på mässor i övriga Europa och den skandinaviska stilen spred sig internationellt genom tidningar och mässor. Till och med i Amerika började folket intressera sig för designen, de ville införa en nyare och modernare stil och blev bland annat bekanta med stilen "Danish Modern" som var en skandinavisk form. Designen tilltalade människor med dess smakfullhet, kvalité, hantverk och naturliga material som tillförde en minimalistisk känsla. (Englund m.fl. 2007 s.6, Wilhide 2009 s. 7, Quinn 2003 s.10).

Många kända skandinaviska formgivare blev synliga och vann priser för sina verk under denna tidsperiod. Det fanns en efterfrågan på just skandinavisk design eftersom den gav både en känsla av behov och funktion som tillfredsställde köparen. Eftersom Europa också snabbt försökte bygga upp allting efter andra världskriget fanns det nu jobb för de skandinaviska designarna på marknaden. Stilen hade sin allra största popularitet under 1950-talet då designen blivit ett allmänt koncept. Efter det började det



Bild 7: Modernt vardagsrum med möbler i stilen danish modern ►

produceras allt mer produkter med sämre kvalité och billigare material, vilket även gjorde att människorna tappade intresset. Profilen hölls låg tills början av 1990- talet då stilen än en gång fick ett uppsving och var tillbaka på designkartan. (Englund m.fl. 2007 s.6-10).

I den skandinaviska stilen blandade man minimalistisk, ren design med moderna material i allt från glas till metall. Man försökte undvika onödiga utsmyckningar och tänkte mycket på funktionaliteten i produkten. Uttrycket "less is more" (mindre är mer) beskrev designen till punkt

och pricka. Mycket som formgavs då, framför allt möbler, anses fortfarande idag vara moderna och har därför utsetts till riktiga klassiker. Några mycket bra exempel är Arne Jacobsens stol Swan (1958), Alvar Aaltos pall, Modell nr 60 (1933) och min personliga favorit Stringhyllan, designad av Nils Strinning (1949), som idag alla används i hem inspirerade av den skandinaviska stilen. (Fiell 2002 s.13, Sommar 2003 s.7, Wilhide 2008 s.44,70).

Idag är skandinavisk design en balans mellan material, struktur, färg, funktion, form, hållbarhet och pris, både i teknik-, inrednings- och modebranschen. Det finns också en riktlinje om att värna om äkta hantverk istället för massproduktion (Fiell 2002 s.13-14). Stilen idag är till stort sett fortfarande lik sitt ursprung, så även materialen, vilket uppskattas av alla de som värderar stilren, tidlös och klassisk design. Trots det kan man inte säga att stilen är den samma eftersom design alltid påverkas av tiden och globala trender. Skandinavisk design är inte bara design utan en livsstil som har en attraktionsförmåga som erkänts världen över. (Quinn 2003 s.10, Sommar 2003, Halén m.fl. 2003 s.5).



▲ Bild 8: Stringhyllan, Nils Strinning



▲ Bild 9: Stolen Swan, Arne Jacobsen



▲ Bild 10: Matsalsstolar, Børge Mogensen



▲ Bild 11: Modell nr 60, Alvar Aalto



▲ Bild 12: Tidningsställ, hruskaa

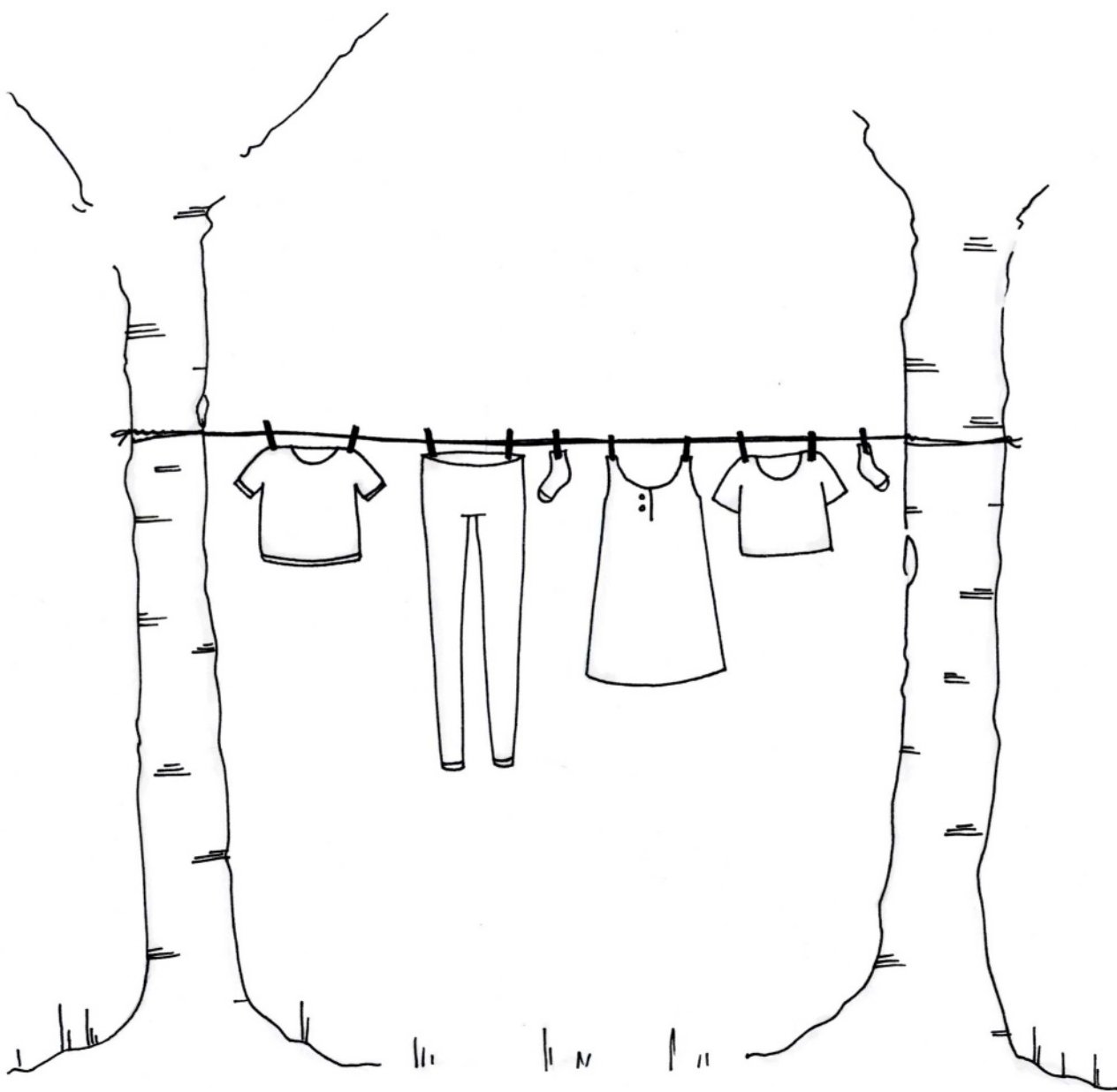

▲ Bild 13

3

SKANDINAVISKT MODE

När jag började söka litteratur för min forskning om den skandinaviska designen blev jag förvånad över hur lite information det finns om just skandinaviskt mode. Visst finns det litteratur om hundratals olika designers från själva området men jag ville ta reda på mer grundlig fakta om själva modestilen. Fast man är en skandinavisk designer eller formgivare behöver det inte betyda att man medvetet använder sig av stilen, vilket jag senare också förstod att designarna härifrån heller inte alltid gör.

Vad jag ändå fick information om var att fastän designerna försöker dra sig ifrån den skandinaviska stilen uppfattar den övriga modevärlden något i deras kollektioner som anses vara skandinaviskt. Vad är egentligen skandinavisk stil och vad är det som tyder på att ett plagg är från Skandinavien?

Jag inleder med att berätta om själva grunden om det skandinaviska modet, dess historia och hur modet förhåller sig i dagens läge. Därefter går jag in på själva stilen.

historia

Det skandinaviska modet hade också, som den övriga skandinaviska designen, sin uppkomst på 1920-talet. Modet hade sitt ursprung i levnadssättet som varade innan världskrigen, en enkel livsstil då man använde sig främst av de material som fanns till hands, som lin, ull, fårskinn, läder och päls. Textiltraditioner och kunskaper gick i arv från generation till generation, men det var inte förrän på 1950-talet som stora textilföretag började uppstå. Hit hörde bland annat, idag världskända, Marimekko som satsade på både tyg och kollektioner vars mönster väckte uppmärksamhet världen över. (Wilhide 2008 s.145).

Den skandinaviska modeindustrin fokuserade huvudsakligen på de skandinaviska länderna i flera år innan de försökte sig på den internationella marknaden. Klädbranschen hade inte haft en ledande roll i den skandinaviska designen innan 1960-talet då speciellt danska och svenska modemärken började få uppmärksamhet från omvärlden. Designern Sighsten Herrgård och företaget Katja of Sweden blev båda



▲ Bild 14: Marimekkos Raita mönster, 1968



▲ Bild 15: Marimekkos Pallo mönster, 1971



▲ Bild 16: Halterneck klänning av Katja of Sweden, 1951

mycket kända, framför allt på den amerikanska marknaden. (Keesen 2010 s. 11, Sommar 2005 s.154).

I jämförelse med det övriga Europa är den skandinaviska modeindustrin relativt ung men trots det har den växt enormt under de senaste årtiondena. Mycket tack vare alla de modeveckor och -mässor som länderna ordnar årligen, vilka attraherar tusentals besökare. Redan sedan år 1964 har exempelvis Denmark Fashion Week varit ett evenemang som ordnas två gånger om året. Sverige har försökt trappa upp det med Stockholm Fashion Week, som hålls fyra gånger om året sedan år 1995, men Copenhagen Fashion Week är fortfarande störst av dem alla. Runt femtio tusen besökare, både säljare

och köpare, gästar Köpenhamn under evenemanget. Yngst av alla modeveckor är Oslo Fashion Week som öppnade sina dörrar för första gången år 2004 och blev en stor succé. (Keesen 2010 s. 11).

Sverige och Danmark är de länder i Skandinavien som från början haft det största intresset för just modedesign, vilket också syns bland alla de kända designare och märken som kommer därifrån. Visst har de andra skandinaviska länderna också kända modedesignare och -företag men inte till lika stor bredd som Sverige och Danmark. För att bara nämna några välkända svenska och danska modemärken finns Filippa K, Tiger of Sweden och Sand. (Sommar 2003 s.157).

Skandinaviska modemärken är överlag även kända för sina sportplagg. Märken som finska Reima & Ruukka, norska Helly Hansen och svenska Fjällräven är berömda världen runt för sina exceptionellt välgjorda och praktiska klädesplagg för både ute- och inomhusbruk. (Sommar 2003 s.157).



skandinaviskt designtänkande

Skandinaviskt mode överlag är idag ett globalt varumärke som befinner sig högt på listan med övriga världsomfattande modemärken. De stora och kända internationella varumärkena tävlar om att vara först på marknaden med massproducerade produkter. Skandinaviska designare satsar däremot allt mer på kvalitet, originalitet och ekologiskt tänkande. Detta beror mycket på dagens konsumenter som börjat intressera sig mer och mer för just ekologiskt tänkande och hållbara produkter. Absolut kan man inte dra slutsatsen att alla skandinaviska modemärken är ekologiska och emot massproduktion. Här finns undantag som exempelvis modejätten H&M eller mindre företag med låg budget. Däremot finns det till stor del ändå en medvetenhet om att värna om arbetsförhållanden och naturen. De flesta företagen vet var och i vilka arbetsförhållanden kläderna produceras, vilket även blivit betydligt bättre under de senaste åren, tack vare etiska kontrakt som krävs av de underleverantörer de arbetar med. Det finns också en vilja att skapa ett personligt förhållande med

fabrikerna för att se till att kvalitén på plaggen håller alla krav och standarder. Inom mindre företag håller man gärna sig till nationell tillverkning, det vill säga att man försöker hitta producenter inom landet. (Gundtoft 2013 s.6).

Beträffande utbildningar inom modebranschen har Skandinavien ett stort urval designskolor. För att bara nämna några av de totalt som finns; Beckmans Designhögskola i Stockholm, Textilhögskolan i Borås, Nordic School of Design även den i Borås och Danmarks Designskole i Köpenhamn. Dessa skolor är alla bra exempel på varifrån kända skandinaviska modedesigners har tagit sin utbildning. Redan på utbildningstadiet lär de studerande sig att kommunicera över gränserna vilket ofta senare även lett till samarbeten länder emellan, allt gällande design, produktion och försäljning. (Swedish Fashion Council 2014).

stilen

Den skandinaviska modestilen är känd för sina stilrena, naturliga, enkla och moderna drag. Man kan se många likheter i den skandinaviska arkitekturen och inredningen, vilket många modedesigners även har som inspirationskälla i sin design. Uppmärksamhet till material och kvalité gör att stilen känns en aning lyxig, vilket är en fördel till de annars vardagliga, användbara klädesplagg som modemärkena till största del baserar sina kollektioner på. (Stagg u.å.).

Det finns en tydlig tolkning över hur den Skandinaviska stilen ser ut och vilka drag som kan kopplas till den skandinaviska modedesignen. Trots det har en del av dagens kända skandinaviska modedesigners studerat i andra europeiska designskolor än de som finns i Skandinavien, vilket också har haft en inverkan på modet. Visst kan man fortfarande koppla det skandinaviska modet med en minimalistisk, förenklad, ren stil men modet influeras mer och mer av globala modetrender. Många designers har tröttnat på inramningen som påverkar allt från inspiration till själva designen och vill spräcka den "skandinaviska

bubblan". Det har blivit allt svårare att urskilja det skandinaviska modet från den övriga världens mode men trots det lyckas man nästan alltid hitta något skandinaviskt drag i kollektionerna. Det finns omedvetet med, vare sig designern vill det eller ej. (Roncha 2008).

Traditioner i den nordiska arkitekturen, teknologin och möbeldesignen används fortfarande som inspiration i det skandinaviska modet, och för att inte tala om klimatet och naturen som också påverkar en hel del. Dorothea Guntoft beskriver i sin bok, *Fashion Scandinavia*, om färgval som skandinaviska designare drar sig till på basen av årstiderna. Färgerna grått, svart och vitt används mycket på grund av den långa, kalla vintern medan sommaren drar med sig starkare och modigare färgval. Hon påpekar även att skandinaver sällan vågar sig på drastiska tryck, mönster eller färger utan håller sig hellre till de traditionella linjerna. (Gundtoft 2013).

Vad kännetecknar den
skandinaviska stilen?

ENKEL
STILREN
MODERN
FUNKTIONELL
MINIMALISTISK
HARMONISK
KLASSISK
HÅLLBAR
LUGN

- material av bra kvalitet
 - traditionella linjer
- inspiration tagen från natur,
arkitektur samt övrig design

'LESS IS MORE'

Alla de skandinaviska länderna har för övrigt skilda karaktärsdrag i designen. Svenska modemärken har en ganska stilren och enkel stil medan exempelvis danskarna använder mer färg och mönster, samt har ett intresse av att pröva på olika material. Det isländska och norska modet har en mer folklorisk, romantisk känsla där man influerats av tekniker som exempelvis stickning. Finland igen har en kompott av lite mer vågade mönster och färger, vilket annars är ovanligt för den skandinaviska stilen, blandat med en rofylld och estetisk stil inspirerad av arkitektur. De kändaste mer vågade mönstren från Finland har vi att tacka Marimekko för. Det gemensamma mellan länderna är lekfullheten som mer och mer kommer fram i kollektionerna. Designen behöver inte vara konservativ och tråkig fastän många beskriver den skandinaviska stilen just så. (Orton 2013, Gundtoft 2013).

Mycket av detta baserar sig på Gundtofts egna tankar men jag kan till stor del hålla med och allting verkar riktigt förnuftigt och ärligt efter all den forskning jag gjort. Jag kan inte påstå att alla skandinaviska mode-designers skulle följa just samma riktlinje inom den skandinaviska stilen, men att de ändå finns skandinaviska drag på ett eller annat sätt i deras kollektioner. Gällande ländernas olika syn på modedesign kan jag hålla med om mycket som Gundtoft tycker eftersom jag själv också gjorde en kollektionsanalys över några av de skandinaviska ländernas modemärken. Där kunde jag också se likartade skillnader länderna emellan. (Orton 2013).

kollektionsanalys

Vid förarbetet för mitt examensarbete valde jag att göra en kollektionsanalys (se bilaga 2). I analysen plockade jag ut två modeföretag per land från Sverige, Finland, Danmark, Norge och Island, d.v.s. allt som allt tio stycken designers från Skandinavien. Dessa tio valdes slumpmässigt och analysen baserades på deras höst / vinter-13 och vår/sommar - 14 kollektioner.

Min problemlösning i analysen var att hitta likheter kollektionerna och formgivarna emellan. Fanns det något i deras kollektioner som tyder på att plaggen skulle vara från Skandinavien? Jag valde att titta igenom och undersöka kollektionerna. Jag antecknade skillnader och likheter i form, färg och material för att se om samband existerar. Jag försökte även ta reda på hur och var designerna tagit sin inspiration till kollektionerna för att få en djupare förståelse om den skandinaviska stilen. Jag ville bilda och utveckla en personlig uppfattning om vad jag själv anser att skandinavisk modedesign är.

När jag började mitt arbete hade jag till min förvåning svårigheter att hitta likheter, andra än färg, material och form som mer kan relateras till den tillfälliga modetrenden. Däremot kände jag ändå att det fanns en känsla i kollektionerna som jag kunde koppla till den uppfattning jag fått av den skandinaviska stilen under den litteraturforskning jag gjort tidigare. Där fanns något som jag inte kunde sätta fingret på och funderade på om detta kunde förklaras som att den tillfälliga modetrenden till stor del liknar just den skandinaviska stilen? Som jag tidigare nämnde, strävar skandinaviska modedesigners sällan efter att medvetet följa den skandinaviska stilen, men omedvetet gör det i alla fall.

Det viktigaste med kollektionsanalysen var att personligen få fram min egen tolkning om vad skandinaviskt mode är, samt att samla inspiration. Jag ville också samla modedesign från området med hjälp av några modedesignare från varje land. Att det fanns något i kollektionerna som tyder på att plaggen är från just Skandinavien kan jag inte påstå att jag

fann men jag tyckte ändå att jag hittat en stil som jag kunde fortsätta att arbeta med i min kollektionsplanering.

Under analysens gång fick jag en stark känsla av att jag inte mera ville ta så mycket inspiration från modevärlden och det som redan finns, att istället fokusera på något mer konkret, exempelvis natur eller miljö som inspirationskälla för min kollektion. Fastän jag kände att jag ville slopa modevärlden för inspiration visste jag som formgivare att jag ändå skulle följa vissa trender inom färg, material och form både medvetet och omedvetet i min designprocess. Eftersom jag dagligen får intryck från modevärlden, vilket beror på mitt val av utbildning och eget intresse, är detta en sak jag inte kunde undvika. Däremot hade jag nu chansen att använda min egen kreativitet för att välja min väsentliga inspirationskälla som i denna kollektion fokuserar mer på övrig skandinavisk design, inredning samt skandinavians otroligt vackra natur. Analysen var en bra och nyttig start på min designprocess och absolut nödvändig för mitt val av inspirationskälla.



▲ Bild 18: Några av de helheter jag analyserade i min kollektionsanalys



designers

I följande del av mitt arbete kommer jag att ta upp några exempel på skandinaviska designers som använder Skandinavien, det vill säga sitt ursprung, som sin inspirationskälla. De utvalda har alla en liknande designstil som jag personligen inspireras av och anser vacker. Kortfattat är detta precis så som jag tolkar skandinavisk modedesign.

Wackerhaus

Bakom klädföretaget Wackerhaus ligger modedesignaren Trine Wackerhausen. Wackerhausen är uppvuxen i Köpenhamn, Danmark och har studerat vid Beckmans Designhögskola i Stockholm, där hon tog sin examen år 2000. Därefter grundade hon Wackerhaus år 2003 i sin hemstad Köpenhamn, där designstudion fortfarande ligger. År 2007 kom hon ut med sin första kollektion och har därefter väckt stort intresse bland de skandinaviska designarna. (Nordic design 2011b).

Företaget ger ut två kollektioner om året där de satsar mycket på moderna material av bra kvalitet. Trine vill framhäva kvinnlighet i sin design men håller sig ändå till stilfulla siluetter som även ibland kan tolkas som en gnutta manliga. I plaggen kan man uppmärksamma funktionalitet och stil där spännande detaljer väcker kläderna till liv. Både bekvämlighet och elegans är något hon försöker balansera mellan och vill att köparen skall kunna bära plaggen genom flera säsonger. (Nordic design 2011a, Wackerhaus u.å).

Själv beskriver Trine sin design som "*hårfin men fortfarande skarp*". Inspirationen tar hon från den skandinaviska omgivningen och naturen. Ett intresse för konst och uppmärksamhet till detaljer syns i hennes eleganta kollektioner. Målgruppen hon når är kvinnor med en medvetenhet om enkel, kraftfull, tidlös kläddesign där man satsat på en kontrollerad färgvärld och mönstring. Personligen dras jag mycket till Wackerhaus design där jag lockas till materialen och färgerna som används i kollektionerna. (Nordic design 2011a, Wackerhaus u.å).



▲ Bild 20: Wackerhaus bildkollage, SS 14

Filippa K

Filippa K grundades år 1993 av Filippa Knutsson och Patrik Kihlberg. Knutsson studerade i London och när hon återvände till Sverige arbetade hon sex år på Gul & Blå innan hon plötsligt fick idén att starta eget. Filippa kände att de fattades enkla, stiliga och moderna kläder som skulle passa många olika tillfällen, och detta blev nu hennes affärsidé. (Filippa K 2014).

Den första butiken öppnades år 2007 i Stockholm, Sverige, och blev en stor succé som växte väldigt snabbt. Filippa K erbjuder kläder för både kvinnor och män i en mycket enkel och ren design. Företaget satsar på trendiga men fortfarande bekväma plagg som lätt kan kombineras med övriga plagg i garderoben. Främst basplaggen, där modeller sedan år 1997 fortfarande finns kvar, är en stor framgång. Fokus på långvarighet och kvalitet i designen är nyckeln till den framgång som gjort att Filippa K idag är ett av de främsta modeföretagen i Skandinavien. Filippa K:s affärsidé är idag fortfarande densamma som Knutsson hade då hon började designa, tillverka och sälja kläder med en tidlös stil som erbjuder god kvalitet till ett bra

pris (Filippa K 2014). Min personliga kärlek till Filippa K har funnits redan längre. Då jag utförde min praktik på deras huvudkontor våren 2013 blev jag ännu mer övertygad om att kläderna kvalitetsmässigt håller vad de lovar. Filippa K:s design är enkel och stilig, precis vad jag anser vara vackert.



▲ Bild 21: Filippa K bildkollage, SS 14

Samuji

Samuji är namnet på Samu-Jussi Koskis klädföretag i Helsingfors, Finland. Koski studerade vid Lahden ammattikorkeakoulu och blev färdig år 2001. Efter det studerade han även mode i Italien innan han började som designerassistent på Marimekko år 2003. År 2009 bestämde sig Koski för att det var dags att grunda ett eget företag Samuji och två år senare uppkom den första kollektionen. (Samuji 2014).

Kollektionerna idag består av två olika sortiment, Samuji Classics och Samuji Seasonals. Klassikerna är tidlösa basplagg som erbjuds under alla säsonger, medan Seasonal kollektionerna är mer bohemiska och färgstarka och förnyas varje säsong. Plaggen är av hög kvalité vilket syns i designen. Samu beskriver sitt företag såhär; *"Our design is based on the values we hold in everyday life: a love of necessary things, simple functionality, and kindness. Our ambition is to produce timeless and sustainable design that serves a purpose yet carries a story."* (Samuji 2014).

Samujis design kan jag starkt koppla till just den finska livsstilen. Jag förknippar drag till naturen i både färg och form och ser tydligt en röd tråd genom hela kollektionen.

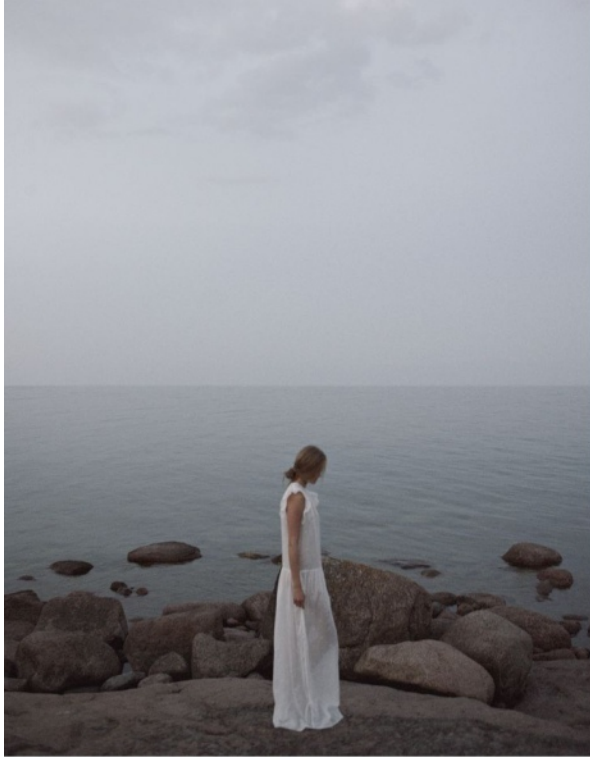

▲ Bild 22: Samuji bildkollage, SS 14

etisk design

Hur viktigt är etisk design i Skandinavien? Det var en fråga som jag började fundera på redan i ett tidigt skede av mitt examensarbete. Eftersom en stor del av mina studier inom formgivning baserats på hållbart tänkande var det en ganska naturlig tanke som jag var nyfiken att ta reda på mer om. Konsumtionen av kläder och accessoarer har nästan fördubblats sedan år 1990 eftersom priserna har sjunkit och människan har konsumerat mer. Fabriker har flyttats till länder där produktionen är som billigast vilket tillåtit att även plaggen kan säljas till ett lågt pris (Gundtoft 2013 s.6). Hur kan man som designer tänka på ett mer etiskt sätt och finns det information för att kunna förbättra sin egen design?

Hållbarhetsfrågan om etik har tydligt förbättrats bland de skandinaviska länderna under de senaste åren. Som tidigare nämnt intresserar sig människorna mer och mer för en hållbarare och ekologisk livsstil vilket också påverkar produktionen bakom produkterna de köper. Trots att det redan finns en medvetenhet om allt det som borde göras rätt inom ett företag har alltid budget, material och personal ett

stort finger i spelet. När det kommer till material kan benämningen ekologiskt ibland inte överstämja med det som verkligen är ekologiskt. Visst kan exempelvis bomullen till ett plagg vara ekologisk odlad men tillverkningen av materialet eller själva plagget behöver däremot inte alls vara det. Kemikalier, arbetsförhållanden och transport är bara några av de delar som påverkar produkten i slutändan. (Nordic Fashion Association 2014).

Idag har fler och fler företag tagit sig an att förbättra sin produktion i tanke på arbetsförhållanden, transport samt material. Däremot finns det fortfarande kedjor som exempelvis använder sig av barnarbete. För att kunna ändra på alla de nackdelar som finns i dagens modebransch har allt fler organisationer bildats för att föra fram information om en mer etisk och hållbar modevärld. Vid förarbetet inför examensarbetet läste jag en artikel om ett samarbete mellan alla de skandinaviska länderna. I artikeln som är skriven 2008, hade gruppen gjort upp ett projekt, kallat NICE, som ännu då var ett förslag men som i dagens läge förverkligats. Detta tog jag en närmare titt på. (Groves 2008).

NICE

År 2008 bildades The Nordic Fashion Association efter att Danish Fashion Institute, Oslo Fashion Week, Svenska Moderådet, Helsinki Design Week och Islands Moderåd hade träffats för ett samarbete i Riga. Under The Nordic Fashion Association uppkom sedan projektet Nordic Initiative Clean an Ethical project, även kallat NICE. Utgångspunkten i NICE var att utöka det skandinaviska globala rykte om en sundare livsstil och hållbarare energi inom modeindustrin. Gruppen ville att modeindustrin skulle ta mer ansvar för naturen och arbetsförhållanden genom att göra upp en tio års plan och en 'code of conduct' som medlemmarna sedan kunde följa. (Groves 2008, Nordic Fashion Association 2014).

Idag är detta precis vad gruppen jobbar med. Eftersom mode- och textilindustrin är den tredje största industrin i världen och samtidigt en av de mest förorenande, främst gällande miljö, behövdes ett verktyg för alla medlemmar. NICE vill hjälpa den skandinaviska modeindustrin för en mer ansvarsfull, etisk och hållbar produktion. Det fanns ett stort intresse för idén och nu ville medlemmarna bara veta hur de skulle

gå till väga. Via Nordic Fashion Associations webbverktyg kan modedesigners, och andra personer som jobbar inom branschen, lätt hitta hjälpmedel och information för sin verksamhet. Webplatsens mål är att hjälpa designare till en mer hållbara designprocess. Till exempel kan man hitta bra fakta och information inom kategorierna material, produktion, transport, försäljning, användning och återvinning. (Groves 2008, Nordic Fashion Association 2014).

Själv anser jag att projektet är en alldeles genial idé och websidan ger väldigt bra allmänbildning. Som svar på min fråga, om etisk design anses viktig i Skandinavien, kan jag nu svara ja. Att alla Skandinaviska företag är etiska påstår jag inte men det finns i alla fall information för dem som vill hjälpa till att göra sina företag och branschen mer hållbar.





Bild 23

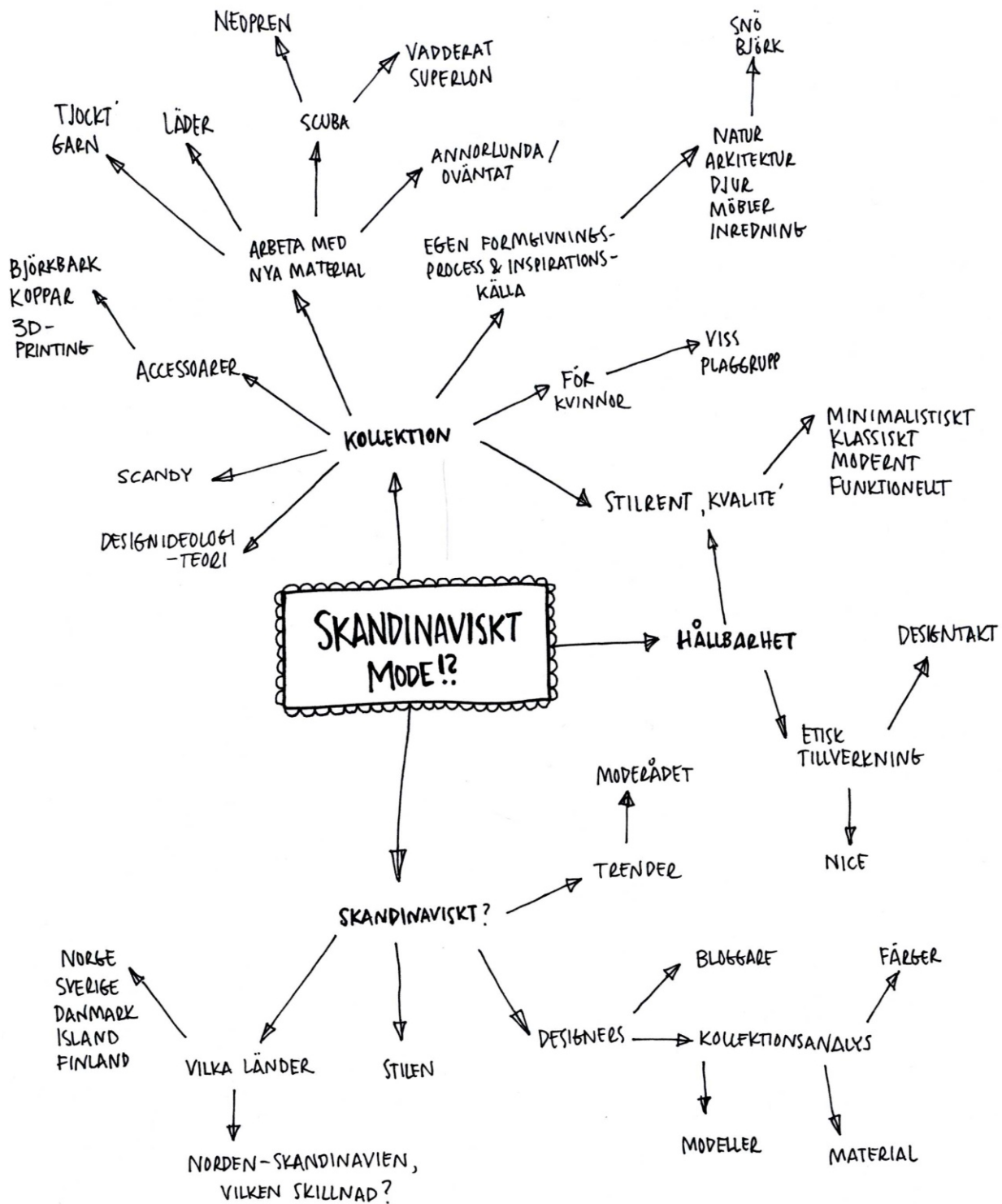

▲ Bild 24: Karta över tankar kring skandinaviskt mode

4

SCANDY

I den praktiska delen av mitt examensarbete valde jag att formge en alldeles egen kollektion för damer. Innan jag satte igång med hela processen tog jag en titt på tankekartan jag skrivit i början av examensarbetet. Kartan stämde fortfarande överens till stor del, men flera idéer tillfördes. Planering och tillverkning rullade igång med fart. Min önskan var att få fram min personliga stil genom kollektionen samt att känna mig trygg i hela designprocessen, vilket jag tycker att jag lyckades med.

Processen har i stort sett varit den samma som under tidigare kollektionsplaneringar de senaste fyra studieåren, men denna gång var det upp till mig själv att slutföra hela arbetet. Det var jag som fick bestämma och jobba i min egen takt, med mina egna känslor. Det var bara att köra hårt med det som kändes rätt för mig själv. SCANDY är namnet jag gett min kollektion, vilket också är en term som används för att beskriva en skandinav, det vill säga en person från Skandinavien. Detta tyckte jag att passade bra eftersom det är just de, skandinaverna, som är ursprunget till all den design som jag tagit min inspiration ifrån.

Framöver berättar jag kort om de olika stadierna i min designprocess.





målgrupp

Målgruppen jag vill nå med min kollektion är kvinnor i åldern 20- 50. En målgrupp med så stor åldersvariation fungerar, eftersom plaggmodellerna till stor del passar alla sorts kvinnor. Visserligen finns det plagg, exempelvis overallen, som äldre kvinnor eventuellt inte skulle se sig själv bära men överlag försökte jag att inte rama in min kollektion till endast den yngre generationen. Användaren skall uppskatta lekfulla detaljer samt ha ett öga för minimalistisk, enkel design. Största delen av plaggen är menade för dagligt bruk för den vardagliga kvinnan. Det är viktigt för mig att personen som använder mina kläder känner sig bekväm men samtidigt vacker. Eftersom jag planerat att prisklassen är aningen högre än massproducerade plagg på marknaden ser jag kunden köpa SCANDY plaggen då de vill satsa på god kvalité och unik design.



▲ Bild 26: Inspirationskollage



▲ Bild 27: Inspirationsbilder

inspiration

Som tidigare nämnts tog jag min inspiration från skandinavisk design och natur. Den skandinaviska designen ger en beskrivande uppfattning om hur själva stilen är och gav mig enormt med idéer gällande allt från färg till form. Vid sidan om det valde jag naturen som min andra källa. Den skandinaviska naturen ger en lugn och harmonisk känsla med många olika element som man kan utnyttja gällande detaljer och material. I naturen finns olika faktorer att ta vara på, som växter, djur, klimat och former men även känslor.

Redan under ett tidigt skede av arbetets gång hade jag en förhoppning om att inte påverkas så mycket av den nuvarande modevärlden. Jag anade att detta skulle bli svårt men försökte ändå inte titta blint på det som redan finns. Jag är medveten att exempelvis oversize kläder och puderrosa är trendigt nu men personligen har jag kopplat dessa detaljer mer till de former och färger som jag använt som inspiration. Den väsentliga inspirationen till SCANDY är natur och inredning.

skisser

Jag började med att skissa upp olika plagg för att lägga ihop helheter till min kollektion. Innan jag började skissa hade jag redan en bild om hur jag tänkt mig kollektionen men när jag väl kom igång dök det upp fler och fler idéer. Idéerna flödade, skisserna blev fler och slutligen hade jag en bra blandning av plagg som lätt kunde kombineras till flera olika helheter.

Jag utgick från att det skulle bli en vår/sommarkollektion som skulle innehålla relativt täckande plagg, för den rätt så kyliga våren i Finland. Dessutom skulle plaggen kunna användas i början av sommaren. Modellerna är enkla, stilrena med detaljer som gör plaggen lekfulla. Jag ville skapa en tidlös känsla för att plaggen skall kunna bäras i flera år framöver, vilket också tillför hållbarhet i designen.

Oversized (förstorade) plagg var även något jag satsade på, främst för att det passar många olika slags kvinnofigurer. För att framhäva femininitet ville jag även tillföra några åtsittande kjolar och övredelar. Knä och ankel står i fokus, med tanke på

längden, i stort sett i alla plagg. För att få en balans och samhörighet i kollektionen valde jag att satsa på detaljer som framstår i de olika plaggen. Accessoarerna kom in i ett senare skede då jag redan valt material och fick en idé att de skulle passa perfekt för de tre väskor som jag sedan lade till i min kollektion.

Bild 28: Skisser ►

medic initiative clean & ethical
Project
code of conduct

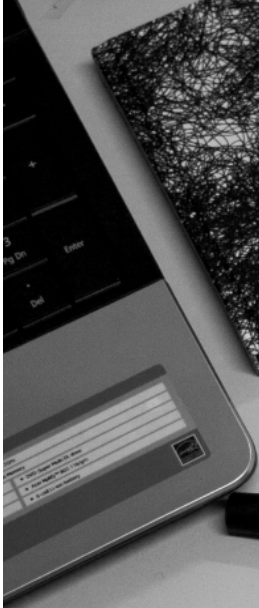

1. 100%
2. 100%
3. 100%
4. 100%
5. 100%

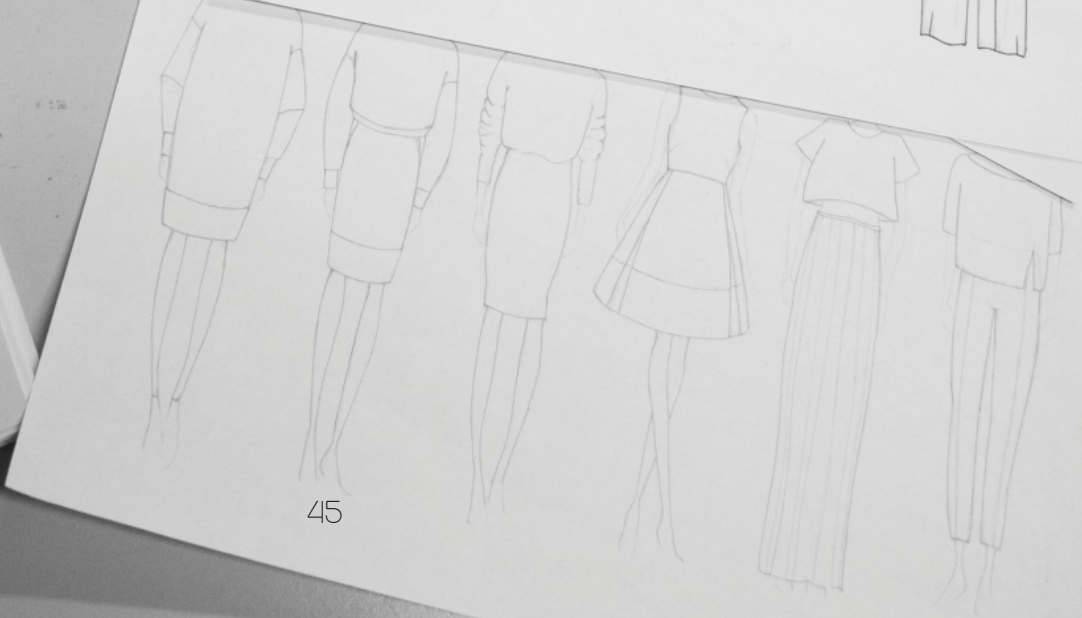

material- och färgval

Vid valen av färg och material hade jag redan från början en ganska tydlig syn på vad jag ville använda mig av. Jag hade länge varit nyfiken på att testa tillverka kläder av neopren, som egentligen är ett syntetiskt material som påminner om gummi och som används i bl.a. våt- och torrdräkter. Detta material är dock inte så naturvänligt och lämpar sig inte heller för maskinsömnad, de bitar som skall fästas i varandra limmas ihop. Denna metod visste jag att jag inte kunde använda mig av i mina plagg, men eftersom jag var mer intresserad av själva känslan hos neoprenet gjorde jag en undersökning av materialet. Jag ville ta reda på om det fanns ett liknande material som kunde användas för vanlig klädsömnad av användbara vardagsplagg. Jag hittade ett material som kunde jämföras med vadderat superlon och som dessutom var mer naturvänligt i tanke på den etiska synvinkeln. Detta material kallas fortfarande neopren trots att det är olikt det riktiga neoprenet.

Det ursprungliga neoprenet har många bra egenskaper, exempelvis är det vattentätt, stötdämpande och värmeisolerande. Nackdelen är att det är mycket rivkänsligt.

I den modifierade typen av neopren jag använde, är rivkänsligheten inte alls lika stor och man kunde utan svårigheter sy i materialet. Neoprenet jag använde är inte heller vattentätt eller stötdämpande, vilket i och för sig är onödiga egenskaper för detta plagg. Vid sidan om neoprenet, som ger en ganska styv känsla ville jag ta med mer mjuka material för att tillföra en mer feminin känsla i mina annars enkla plaggmodeller. Här valde jag att ta in bl.a. ylle och polyester crepe. Jag ville ha med polyester crepen eftersom den ger kollektionen en lätthet med de andra mer kraftiga plaggen. Till de övriga plaggen valde jag att använda mig av trikå och viskos.

Till helheten jag valde att framställa hade jag planerat en kjol i ylle och en blus i vit neopren. Med turen på min sida råkade jag hitta ett ylletyg i Estland som hade ett mönster som påminde om björkbark. Eftersom björk varit en inspirationskälla under planeringen var detta en fullträff. Ylletyget kändes en aning stickigt vilket krävde att jag lade till fodertyg till de plagg där materialet skulle vara åtsittande på huden.



▲ Bild 29: Material- och färgval

Att finna neoprenet till blusen blev däremot en lite större match. Jag letade länge efter vitt neopren som skulle matcha den vita färg som fanns i ylletygets björkmönster, dock utan framgång. Sist och slutligen valde jag att använda mig av svart neopren istället. Detta blev inget hinder

utan snarare ett bättre val, framförallt med tanke på användning där svart anpassar sig bättre. Jag höll ändå kvar mina tankar om en vit blus, men valde att ge kunden möjlighet att välja mellan färgerna svart och vitt i så gott som alla neopren plagg i kollektionen.

Neoprenet och ylleyget var båda i en dyrare prisklass vilket gjorde att jag bestämde mig för att använda billigare material till de övriga plaggen i kollektionen. Min tanke är att kollektionen kunde produceras i en liten skala vilket eventuellt skulle fungera i materialen jag valt. En massproduktion av denna kollektion är dock inte vad jag strävar efter. Jag anser att kläderna bara skall finnas i ett visst antal exemplar så att den som använder plaggen kan känna sig unik.

Vid valet av färger insåg jag redan vid min sökning av inspiration att jag ville använda mig av neutrala färger. Svart och vitt visste jag att skulle vara de kulörer jag använder mig mest av men jag ville ännu tillföra en färg. Beige och grå var färgtoner jag själv kopplat till den skandinaviska stilen men så även pastellfärger, vilket ledde till ljusrosa och mint. Jag valde att blanda beige och ljusrosa för att få en mer puderlik ton och detta blev nu min tredje färg, puderrosa.



▲ Bild 30: Bildkollage för färg- och forminspiration

kollektionen

Kollektionen SCANDY består av tolv helheter med allt som allt tjugo plagg och tre accessoarer. Jag valde att ge användaren möjligheten att välja mellan tre olika färger i de flesta artiklarna, medan några plagg endast är tillgängliga i en färg. Materialen och detaljerna är genomgående vilket gör det lättare att kombinera plaggen sinsemellan och med andra plagg i garderoben. Jag ville att plaggen skulle vara bekväma och användbara eftersom de är menade för vardagsbruk. Däremot ser jag ingen svårighet att lätt kunna klä upp plaggen till en mer festlig tillställning.

Tanken bakom SCANDY var att inte spexa till det så mycket utan mer att följa en stilren design, som även den skandinaviska designen ofta gör. Kollektionen har klara kännetecken som kan kopplas till de samma kännetecken som finns i den skandinaviska stilen, men jag valde att även tillföra en egen prägel till den. Målet var att i slutändan också visa min egen personliga stil genom kollektionen.

I björktygets speciella mönstring kommer den inspiration jag fick från naturen tydligt fram. Mönstret drar till sig en uppmärksamhet som gör kollektionen intressant, tillika som det är neutralt och modernt. Modellerna är enkla och klassiska och jag valde att ha osynliga dragkedjor och så lite synliga sömmar som möjligt för att få ett rent utseende.

Eftersom jag ville hålla kollektionen harmonisk och diskret, är de huvudsakliga detaljerna materialen, skärningarna och slitsarna som dyker upp i de olika plaggen. Dessa detaljer kopplar jag också tillbaka till den skandinaviska designen där funktionella och traditionella linjer är dominerande. Min tankegång genom hela processen var klart och tydligt "less is more", och det är så som jag personligen uppfattat den skandinaviska designen.



▲ Bild 31: Skisser på kollektionen SCANDY



▲ Bild 32



▲ Bild 33

plaggkarta

För att lättare förstå min kollektion presenterar jag plaggen i en plaggkarta. De stora plaggen är desamma som i den skissade kollektionen. De mindre modellerna under är alternativa färger till de planerade plaggen.

jackor



collegen / collegetröjor



▲ Bild 34

toppar / t-skjortor/ blusar

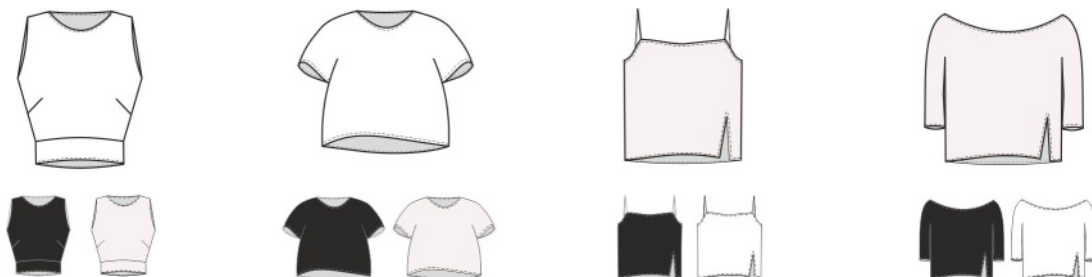

klänningar / kjolar



overaller / byxor / shorts



▲ Bild 35

den valda helheten

Till helheten jag valde att producera hör kjolen No.5 och collegen No.20. Plaggen är prototyper medan materialen är de samma jag har tänkt använda i kollektionen. Neopren-materialet som används i collegen finns också i färgen vit och kjolens ylletyg i puderrosa, vilket även syns i plaggkartan.

Varför jag valde att sy upp just denna helhet beror på att jag fick använda mig av både neoprenet och ylletyget. Dessa två är de material som jag valde först, vilka även gav grunden till valen av de övriga materialen till kollektionen, och därför ville testa på. Blusen och kjolen är båda enkla modeller men ger fortfarande en bra inblick i resten av plaggen som jag har planerat.

Fotograferingen av slutprodukterna gjorde jag både ute i naturen samt i fotostudio. Detta valde jag att göra eftersom jag ville ha både känslbilder och mer professionella plaggbilder.



Bild 36: Collegen No.20
och kjolen No.5 ▶

mönster och tillverkning

Båda mönstren till plaggen i den tillverkade helheten utgår från Protekos grundmönster, storlek 36. Blusens grundmönster ändrades en hel del för att få det utseende jag planerat. Collegens axelskärningar går en bit ner över axeln vilket gjorde att jag fick sänka ärmkullen på bak- och framstycket samt ändra ärmen. Längden på ärmen är förkortad till trekvartsärm. Vidd har lagts till på alla delar för att få ett förstorat utseende. På insidan av halshålet valde jag att lägga en infodring för att undvika synlig stickning på utsidan av halshålet. Vid ärm och livdel avslutade jag med muddar.

Kjolen gjordes helt enligt grundmönstret, där ändrade jag endast längden. Jag lade till ett dolt blixtlås i vänstra sidan eftersom modellen är åtsittande. Kjolen behövde ett elastiskt fodertyg eftersom ylletyget också var aningen elastiskt. För fodermönstret använde jag kjolens mönster som grund.

Själva tillverkningen av plaggen gick relativt smärtfritt, mycket tack vare bra materialval. Materialen var både roliga och lätta att jobba med och jag är mycket nöjd med slutresultatet.



mönster

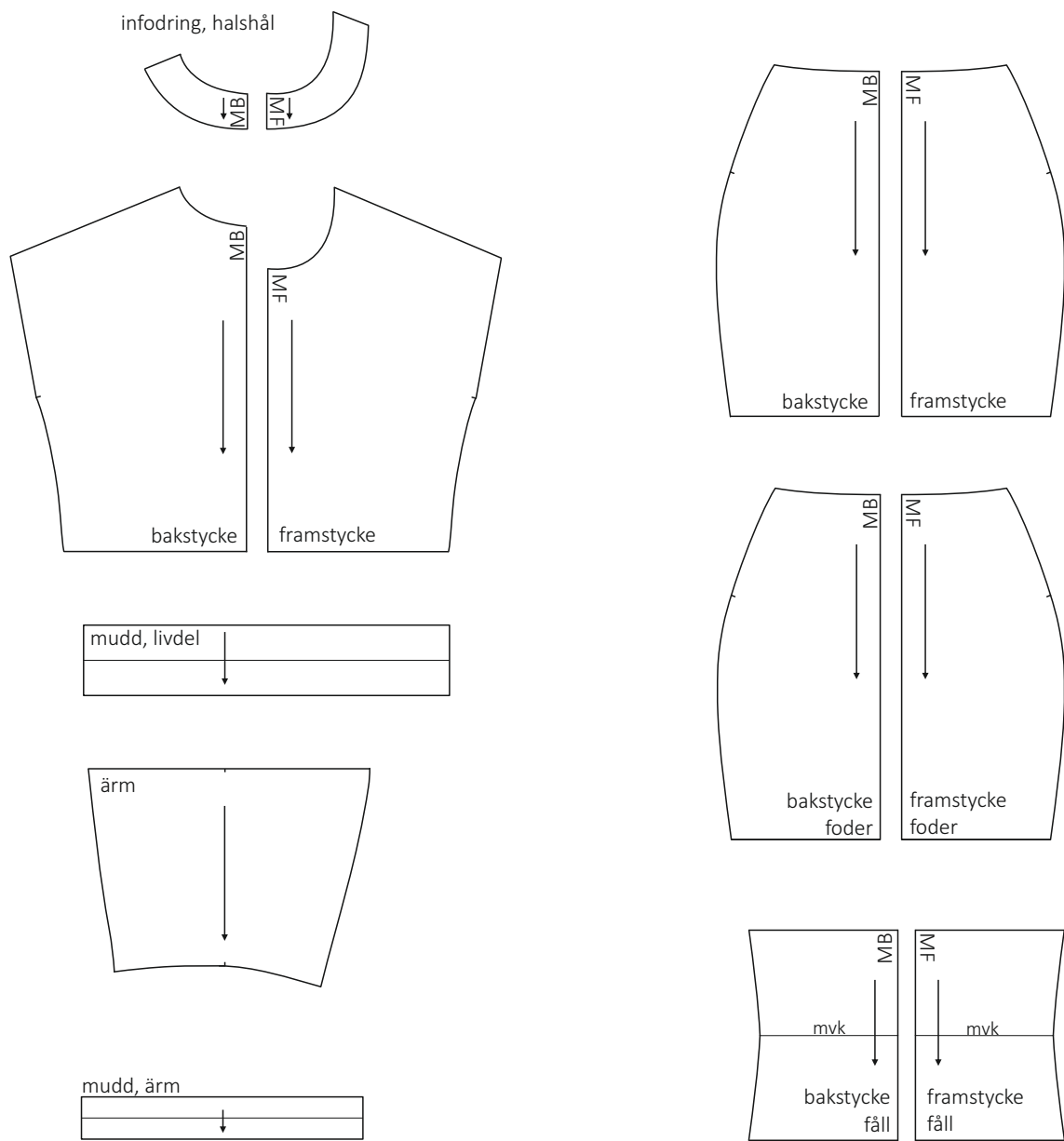

▲ Bild 38

måttkarta

No.5 college / size 36		cm
A	chest width	118
B	center back length	46,6
C	front rise	41
D	waist width	110
E	bottom width	100
F	shoulder length at seam	24,7
G	sleeve length	32
H	midsleeve	18
I	biceps	19
J	cuff width	29
K	cuff height	3,3
L	armhole depth, at center back	27
M	back width, at 1/2 armhole depth	62,5

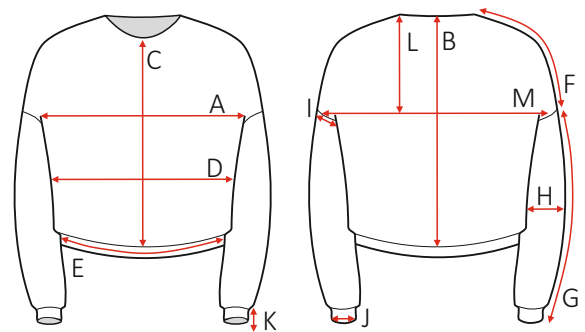

No. 20 skirt / size 36		cm
A	waist width, at seam	71
B	seat width, 25 cm from waist	90
C	bottom width	79
D	center back length	64
E	sideseam length	64
F	zip opening	21,5

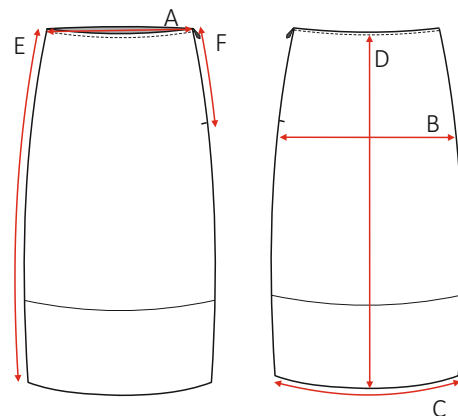

▲ Bild 39

slutresultat



▲ Bild 40



▲ Bild 41



▲ Bild 42



▲ Bild 43



▲ Bild 44



▲ Bild 45



5

AVSLUTNING

Jag har sedan tidigare varit intresserad av skandinavisk design och under examensarbetets gång blev jag mer insatt i bakgrunden till designen och lärde mig mycket nytt. Ämnet är intressant vilket också gjorde att jag ville fortsätta trots att vissa dagar kändes tunga.

Jag insåg redan i ett tidigt skede att forskningsdelen spelade en stor roll för hur den praktiska delen skulle utformas. Det praktiska, designprocessen med planering, sömnad och fotografering, var absolut det roligaste i mitt arbete. Jag njöt av att jobba på egen hand, med egna känslor och viljor.

reflektion

Målet med mitt examensarbete var att ta fram och visa de färdigheter jag uppnått under mina studieår på Novia, men också att gräva djupare i min formgivaridentitet. När jag ser tillbaka på målen som ja hade kan jag nu konstatera att jag lyckats.

Designprocessen var denna gång en aning annorlunda än tidigare, på ett bra sätt. Jag är väldigt nöjd över mig själv och min kollektion, som jag tycker att jag äntligen fått visa min personliga stil genom. Jag känner mig säkrare i mitt arbete och mig själv som formgivare och är nöjd över hur både den teoretiska och praktiska delen utvecklades. Jag hoppas att de som läst mitt arbete har inspirerats lika mycket som jag själv.

Jag kommer definitivt att ha nytta av mitt arbete i framtiden och kollektionen kommer att vara ett fint tillägg i min portfolio. Vad som kommer att hända med kollektionen SCANDY eller med mig, det vet jag inte, men jag är nu mer redo för nya utmaningar.



KÄLLFÖRTECKNING

- Englund, M. & Schmidt, C. (2007) *Scandinavian modern*. New York: Ryland Peters & Small.
- Fiell, P. & Fiell, C. (2002) *Scandinavian design*. Köln: Taschen GmbH.
- Filippa K (2014) About Filippa K. Hemsida. <http://www.filippa-k.com/> (hämtat:12.2.2014)
- Groves, E. (2008) *Nordic Fashion Puts Sustainability Up Front*. Artikel. <http://search.proquest.com/docview/231196708/1426B77125D4331D890/1?accountid=28773> (hämtat: 6.12.2013)
- Gundtoft, D. (2013) *Fashion Scandinavia*. Kina: Toppan Leefung.
- Halén, W. & Wickman, K. (2003) *Scandinavian design beyond the myth. Fifty years of design from the Nordic countries*. Stockholm: Arvinius Förlag/Form Förlag.
- Keesen, M. (2010) *Scandinavian Fashion*. Arnhem: Doktorsavhandling. Amsterdam Fashion Institute. <http://kennisbank.hva.nl/document/220175> (hämtat 15.1.2014)
- Norden (2014) *De nordiska länderna*. <http://www.norden.se/Nordenfakta/De-nordiska-landerna/>(hämtat:15.2.2014)
- Nordic design (2011a) *Trine Wackerhausen*. <http://nordicdesign.ca/blog/profile-trine-wackerhausen/#.Ut0jHrSezIU> (hämtat:20.1.2014)
- Nordic design (2011b) *Wackerhaus*. <http://nordicdesign.ca/blog/wackerhaus/#.Ut0n9bSezIU>(hämtat:20.1.2014)
- Nordic Fashion Association (2014) *About Nice fashion*. <http://nordicfashionassociation.com/what-nice> (hämtat: 13.1.2014)
- Orton, K. (2013) *Scandinavian Invasion*. <http://www.dazeddigital.com/fashion/article/15696/1/scandinavian-invasion> (hämtat:14.1.2014)
- Quinn, B. (2003) *Scandinavian style*. London: Conran Octopus Limited.
- Roncha, A. (2008) *Nordic brands towards a design-oriented concept*. Artikel. <http://ezproxy.novia.fi:2253/docview/232487463/fulltext/1421D29607329D64D98/9?accountid=28773>(hämtat: 15.1.2014)
- Samuji (2014) *Story*. Hemsida. <http://www.samuji.com/>(hämtat: 13.2.2014)
- Sommar, I. (2003) *Scandinavian style. Classic and modern Scandinavian design and its influence on the world*. London: Carlton Books Ltd.
- Stagg, N. (u.å.) *Scandinavian Style*. <http://www.vmagazine.com/site/content/925/scandinavian-style#!/1> (hämtat:15.1.2014)
- Swedish Fashion Council, Moderådet (2014) *Branschlänkar, designskolor*. <http://www.svenskamoderadet.se/branschlaenkar/> (hämtat 15.2.2014)
- Vihma, S. (2003) *Design historia - en introduktion*. Lund: Susann Vihma & Raster Förlag.
- Wackerhaus (u.å.) *About*. <http://wackerhaus.dk/about/> (hämtat : 20.1.2014)
- Wilhide, E. (2008) *Moderna klassiker i skandinavisk design*. Stockholm: Bokförlaget Max Ström.

BILDFÖRTECKNING

.....

Bild 1: Björkskog (2014) Foto: Martina Lindqvist

Bild 2: Helhet ur kollektionen Scandy (2014) Foto: Martina Lindqvist

Bild 3:Foto (2014) Foto: Martina Lindqvist

Bild 4: Björkstockar (2014) Foto: Martina Lindqvist

Bild 5: Skiss över Skandinavien (2014) Illustration: Martina Lindqvist

Bild 6: Vindbris över isen (2014) Foto: Martina Lindqvist

Bild 7: Modernt vardagsrum med möbler i stilen danish modern
<http://www.pinterest.com/pin/357121445423033978/> (hämtad: 27.2.2014)

Bild 8: Strinhyllan, Nils Strinning
<http://estmagazine.com.au/>(hämtad:27.2.2014)

Bild 9: Stolen Swan, Arne Jacobsen
<http://www.phillips.com/auctions/auction/NY050213>(hämtad: 27.2.2014)

Bild 10: Matsalsstolar, Borge Mogensen
http://www.etsy.com/search/vintage?q=borge%20mogensen&view_type=gallery&ship_to=FI
(hämtad: 27.2.2014)

Bild 11: Modell nr 60, Alvar Aalto
<http://qenbleu.tumblr.com/post/15948072855> (hämtad: 27.2.2014)

Bild 12: Tidningsställ, hruskaa
https://svpply.com/item/1238710/danish_modern_wood_magazine Rack (hämtad: 27.2.2014)

Bild 13: Skandinaviskt mode (2014) Illustration: Martina Lindqvist

Bild 14: Marimekko Raita mönster, 1968
<http://www.ultimotocco.com/2013/01/marimekko-un-mondo-colori.html>(hämtad: 27.2.2014)

Bild 15: Marimekko Pallo mönster, 1971
<http://blog.alwaysmod.com/2009/11/04/marimekko-%E2%80%93-a-look-back-part-2/>
(hämtad: 27.2.2014)

Bild 16: Halterneck klänning av Katja of Sweden, 1951
http://lh5.ggpht.com/_6oxx_tGVHQ/TN_7sbEgHYI/AAAAAAAAHs0/xxk1kl_wMNo/s1600-h/Evelyn-Tripp-wearing-a-halter-top-dr.jpg (hämtad: 27.2.2014)

Bild 17: Tankar (2014) Foto: Martina Lindqvist

Bild18: Några av de helheter jag analyserade i min kollektionsanalys
<http://www.acnestudios.com/collections/>
<http://www.notjustalabel.com/kristoferkongshaug>
<http://annsofieback.com/back/collections/lookbook/>
http://www.annesofiemadsen.com/collection/sirens-of-chrome-aw13_14/show-0
<http://wackerhaus.dk/collections/aw13-2/>
<http://www.fashionising.com/runway/b--veronica-b-vallenes-aw-13-43177.html#11>
<http://media-cache-ak0.pinning.com/originals/6e/6e/d8/6e6ed8f7689b2cf2057a6a93483e8153.jpg>
<http://www.monthofsundays.fi/blog/wp-content/uploads/2013/08/aw13.mallisto.-13.jpg>
<http://www.jorstore.com/collections/autumnwinter-2013/>
(Bilderna hämtade 6.3.2014)

Bild 19: Helhet ur kollektionen Scandy (2014) Foto: Martina Lindqvist

Bild 20: Wackerhaus bildkollage, SS 14

<http://www.thekinsky.com/fashion/interview-with-wackerhaus-while-driving-to-pool-city-ss14/>

<http://www.weareselecters.com/2014/01/Wackerhaus-SS14/>

<http://wackerhaus.dk/collections/ss14/>

<http://wackerhaus.dk/collections/ss14/>

<http://wackerhaus.dk/collections/ss14/>

(bilderna hämtade 28.2.2014)

Bild 21: Filippa K bildkollage, SS 14

<http://www.fashionmention.com/filippa-k-spring-summer-2014-campaign-by-lachlan-bailey/>

<http://collection.filippa-k.com/woman/new-arrivals/carrie-belt-pants>

<http://collection.filippa-k.com/woman/new-arrivals/naomi-skirt>

<http://collection.filippa-k.com/woman/outerwear/jil-coat>

<http://collection.filippa-k.com/woman/dresses/jennie-tunic-dress>

(bilderna hämtade 28.2.2014)

Bild 22: Samuji bildkollage, SS 14

<http://media-cache-ak0.pinimg.com/originals/b4/36/f4/b436f4e3054b18ef460e1b1530fa794b.jpg>

<http://media-cache-ec0.pinimg.com/originals/6f/0b/87/6f0b875fb706f877945f97645472a40e.jpg>

<http://media-cache-ec0.pinimg.com/originals/4a/de/23/4ade2385a302210caa0c6d55616e1f77.jpg>

<http://media-cache-ak0.pinimg.com/originals/c1/13/95/c113954eca5a2d608a4762ba3d79d957.jpg>

<http://media-cache-ak0.pinimg.com/originals/12/6f/d9/126fd98ceded6b42a74cfded2641a94e.jpg>

(bilderna hämtade 28.2.2014)

Bild 23: Fotografi (2014) Foto: Martina Lindqvist

Bild 24: Karta över tankar kring skandinaviskt mode (2014) Illustration: Martina Lindqvist

Bild 25: Fotografi (2014) Foto: Martina Lindqvist

Bild 26: Inspirationskollage

<http://o-c-u-l-t-o.com/post/54996257305>

<http://media-cache-ak0.pinimg.com/originals/02/f6/b6/02f6b63fac1b98701f703d8c5b876b42.jpg>

<http://handcraftedinvirginia.tumblr.com/post/68504771934>

<http://voguelivingmagazine.tumblr.com/?crlt.pid=camp.DM8BZPVUgz38>

<http://kvistbloggen.blogspot.fi/2013/11/rustikt.html>

http://www.urbanliving.se/list_products.php?man_id=245

<https://clippings.com/products/160-mm-alvar-aalto-vase-by-iittala-12659>

<http://crushculdesac.tumblr.com/post/69463289124>

(bilderna hämtade 28.2.2014)

Bild 27: Inspirationsbilder

<http://chapterto.tumblr.com/post/37153328418/mourning-woods>

<http://themountainlaurel.tumblr.com/post/42930768562>

<http://www.pinterest.com/pin/409405422347727480/>

(bilderna hämtade 28.2.2014)

Bild 28: Skisser (2014) Foto: Martina Lindqvist

Bild 29: Material- och färgval (2014) Foto: Martina Lindqvist

Bild 30: Bildkollage för färg- och forminspiration

<http://youmightfindyourself.com/post/50106042162/weekday-carnival>

<http://www.vtwonen.nl/>

<http://wethepeoplestyle.com/page/2/>

<http://trendenser.se/2012/july/sommarens-snackis.html>

<http://www.sukha-amsterdam.nl/category/sukha-amsterdam/>
http://aprilandmaystudio.co.uk/2013/02/april-and-may-hearts_22.html
http://24.media.tumblr.com/29e628e9497d8693fa60fb38c6b7ec85/tumblr_mrcd55niGmsw1g96o1_500.jpg (bilderna hämtade 27.2.2014)

Bild 31-33: Skisser på kollektionen SCANDY (2014) Illustration: Martina Lindqvist

Bild 34-35: Planbilder (2014) Illustration: Martina Lindqvist

Bild 36: Collegen No.20 och kjolen No.5 (2014) Foto: Martina Lindqvist

Bild 37: Mönstertillverkning (2014) Foto: Martina Lindqvist

Bild 38: Mönster (2014) Illustration: Martina Lindqvist

Bild 39: Måttkarta (2014) Illustration: Martina Lindqvist

Bild 40-45: Slutresultat (2014) Foto: Martina Lindqvist

Bild 46: Farväl (2014) Foto: Martina Lindqvist

Bild 47: Strand (2014) Foto: Martina Lindqvist

BILAGOR

.....

bilaga 1 produktkort

NAMN: No.1 PLAGG: jacka
 STORLEK: 36 SÄSONG: V/S 14
 DETALJER: knäppning fram, osynliga sömmar

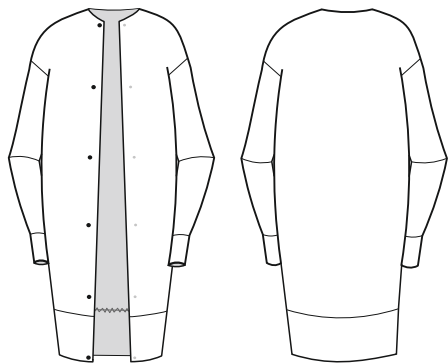

MATERIAL: Ylletyg
 City Neoprene

KVALITÉ: ylle 72%
 akryl 22%
 polyester 6%
 neopren 55%
 viskos 37%
 polyester 8%

FÄRG:

NAMN: No.2 PLAGG: tröja
 STORLEK: 36 SÄSONG: V/S 14
 DETALJER: höghalsad, slits

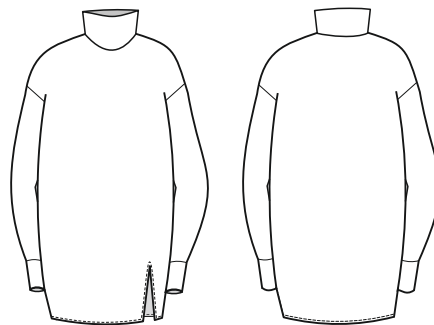

MATERIAL: Ylletyg

KVALITÉ: ylle 72%
 akryl 22%
 polyester 6%

FÄRG:

NAMN: No.3 PLAGG: jacka
 STORLEK: 36 SÄSONG: V/S 14
 DETALJER: blixtlås fram, osynliga sömmar

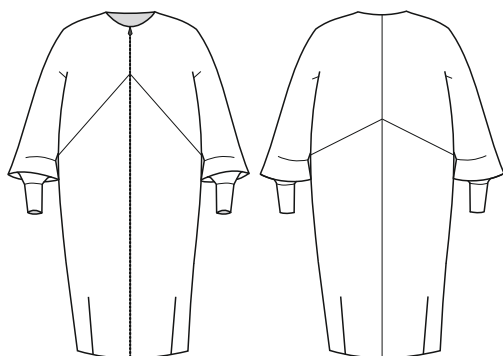

MATERIAL: City Neoprene

KVALITÉ: neopren 55%
 viskos 37%
 polyester 8%

FÄRG:

NAMN: No.4 PLAGG: lång college
 STORLEK: 36 SÄSONG: V/S 14
 DETALJER: osynliga sömmar

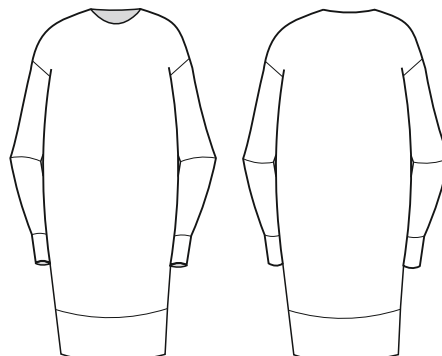



MATERIAL: City Neoprene

KVALITÉ: neopren 55%
 viskos 37%
 polyester 8%

FÄRG:

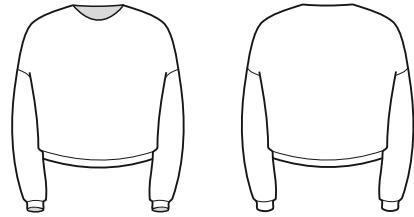
NAMN: No.5 PLAGG: college
 STORLEK: 36 SÄSONG: V/S 14
 DETALJER: osynliga sömmar



MATERIAL: City Neoprene
 KVALITÉ: neopren 55%
 viskos 37%
 polyester 8%
 FÄRG: 

NAMN: No.6 PLAGG: blus
 STORLEK: 36 SÄSONG: V/S 14
 DETALJER: knäppning fram, osynliga sömmar

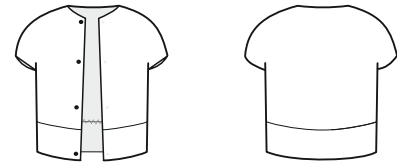

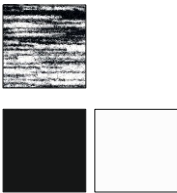
MATERIAL: Ylletyg
 KVALITÉ: ylle 72%
 akryl 22%
 polyester 6%
 City Neoprene neopren 55%
 viskos 37%
 polyester 8%
 FÄRG: 

NAMN: No.7 PLAGG: T- skjorta
 STORLEK: 36 SÄSONG: V/S 14
 DETALJER: -

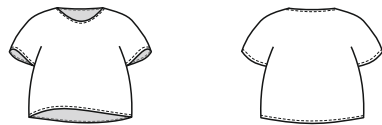

MATERIAL: Trikā
 KVALITÉ: viskos 65%
 polyester 30%
 elastan 5%
 FÄRG: 

NAMN: No.8 PLAGG: topp
 STORLEK: 36 SÄSONG: V/S 14
 DETALJER: insnitt



MATERIAL: Trikā
 KVALITÉ: viskos 65%
 polyester 30%
 elastan 5%
 FÄRG: 

NAMN: No.9 PLAGG: klänning
STORLEK: 36 SÄSONG: V/S 14
DETALJER: dolt blyxtlås, gummiband i midjan

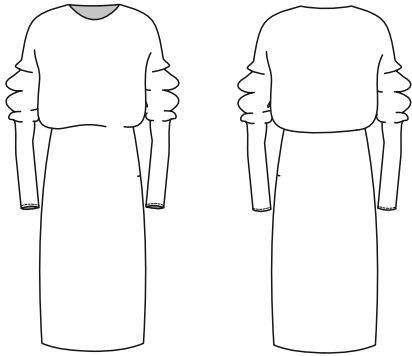

MATERIAL: Ylletyg
KVALITÉ: ylle 72%
akryl 22%
polyester 6%
FÄRG:

NAMN: No.10 PLAGG: klänning
STORLEK: 36 SÄSONG: V/S 14
DETALJER: dolt blyxtlås, osynliga sömmar, veck

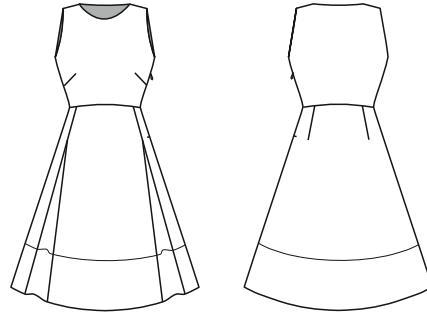

MATERIAL: City Neoprene
KVALITÉ: neopren 55%
viskos 37%
polyester 8%
FÄRG:

NAMN: No.11 PLAGG: topp
STORLEK: 36 SÄSONG: V/S 14
DETALJER: slits , spagettiband

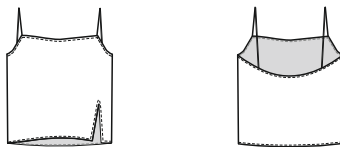

MATERIAL: Viskos
KVALITÉ: viskos 100%
FÄRG:

NAMN: No.12 PLAGG: blus
STORLEK: 36 SÄSONG: V/S 14
DETALJER: slits

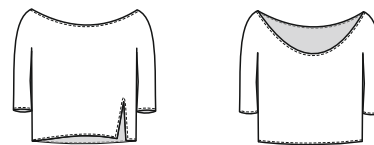

MATERIAL: Viskos
KVALITÉ: viskos 100%
FÄRG:

NAMN: No.13 PLAGG: overall
STORLEK: 36 SÄSONG: V/S 14
DETALJER: gummiband i midjan, snöre vid knä

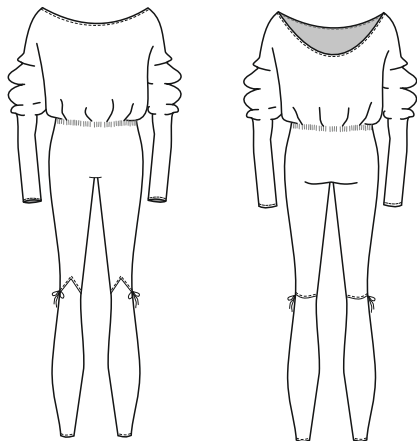

MATERIAL: Trikä
KVALITÉ: viskos 65%
polyester 30%
elastan 5%
FÄRG: 

NAMN: No.14 PLAGG: leggings
STORLEK: 36 SÄSONG: V/S 14
DETALJER: gummiband i midjan

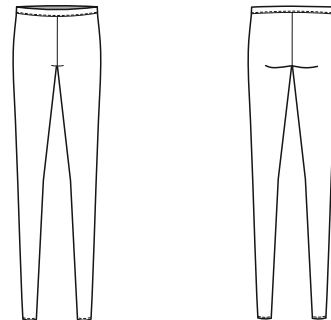

MATERIAL: Trikä
KVALITÉ: viskos 65%
polyester 30%
elastan 5%
FÄRG: 

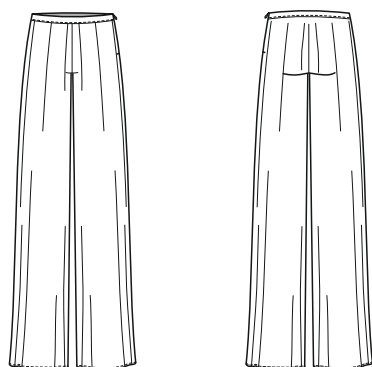

NAMN: No.15 PLAGG: byxa
STORLEK: 36 SÄSONG: V/S 14
DETALJER: dolt blyxtlås

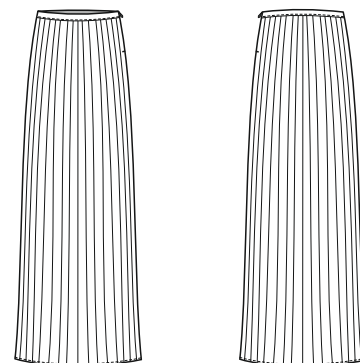

MATERIAL: Polyester crepe
KVALITÉ: polyester 74%
viskos 24%
elastan 2 %
FÄRG:  

NAMN: No.16 PLAGG: kjol
STORLEK: 36 SÄSONG: V/S 14
DETALJER: dolt blyxtlås



MATERIAL: Polyester crepe
KVALITÉ: polyester 74%
viskos 24%
elastan 2 %
FÄRG:  

NAMN: No.17 PLAGG: byxa
STORLEK: 36 SÄSONG: V/S 14
DETALJER: dolt blyxtlås, pressade veck

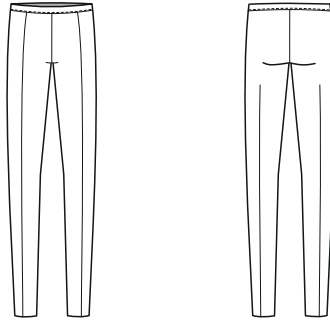

MATERIAL: Polyester
KVALITÉ: polyester 49%
viskos 48%
elastan 3%
FÄRG: 

NAMN: No.18 PLAGG: shorts
STORLEK: 36 SÄSONG: V/S 14
DETALJER: fickor, blyxtlås, knapp, veck

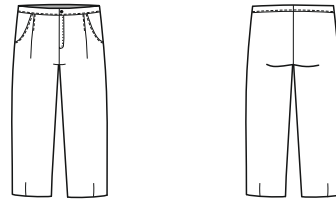

MATERIAL: Ylletyg
KVALITÉ: ylle 72%
akryl 22%
polyester 6%
FÄRG: 

NAMN: No.19 PLAGG: kjol
STORLEK: 36 SÄSONG: V/S 14
DETALJER: slits, dolt blyxtlås

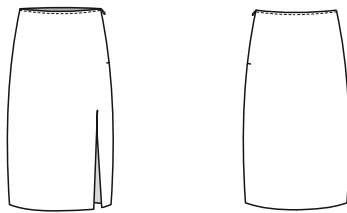

MATERIAL: Polyester
Fodertyg
KVALITÉ: polyester 49%
viskos 48%
elastan 3%
asetat 96%
elastan 4 %
FÄRG: 

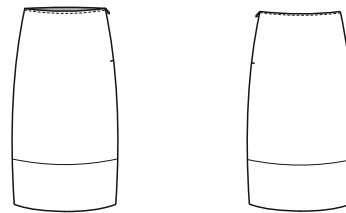

NAMN: No.20 PLAGG: kjol
STORLEK: 36 SÄSONG: V/S 14
DETALJER: dolt blyxtlås

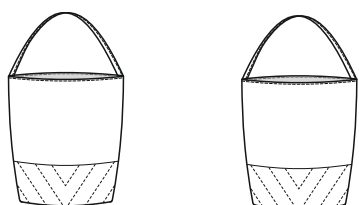

MATERIAL: Ylletyg
Fodertyg
KVALITÉ: ylle 72%
akryl 22%
polyester 6%
asetat 96%
elastan 4 %
FÄRG: 

NAMN: No.21 PLAGG: handväska
STORLEK: 36 SÄSONG: V/S 14
DETALJER: synliga stickningar som dekoration

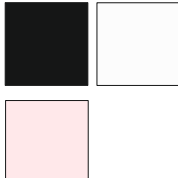

MATERIAL: City Neoprene
KVALITÉ: neopren 55%
viskos 37%
polyester 8%
FÄRG: 

NAMN: No.22 PLAGG: ryggväska
STORLEK: 36 SÄSONG: V/S 14
DETALJER: knapp

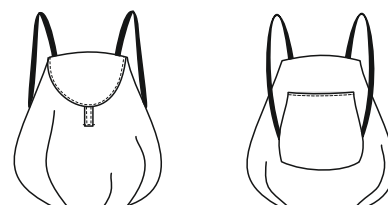

MATERIAL: City Neoprene
KVALITÉ: neopren 55%
viskos 37%
polyester 8%
FÄRG: 

NAMN: No.23 PLAGG: kuvertväska
STORLEK: 36 SÄSONG: V/S 14
DETALJER: synliga stickningar som dekoration, knapp



MATERIAL: City Neoprene
KVALITÉ: neopren 55%
viskos 37%
polyester 8%
FÄRG: 

bilaga 2
kollektionsanalys

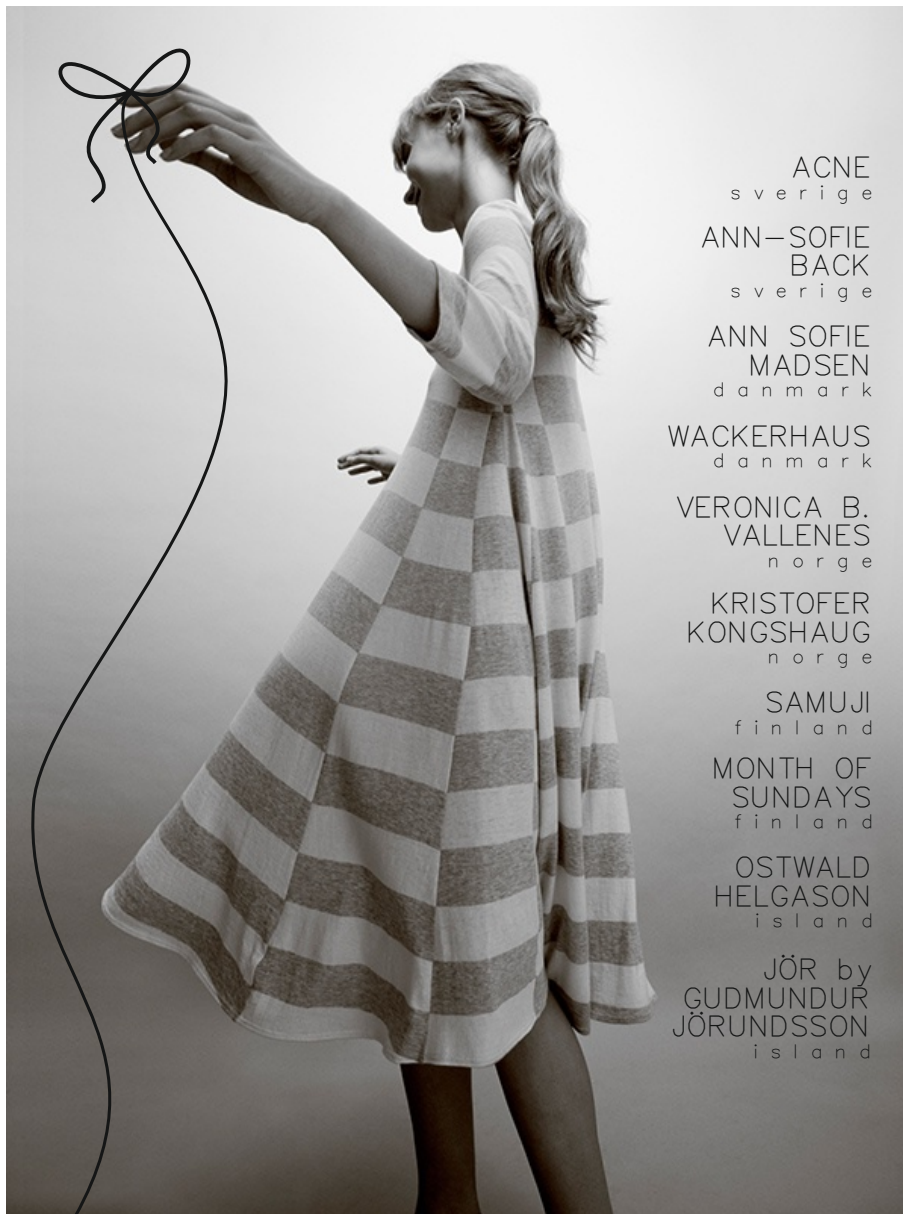

ACNE
s v e r i g e

ANN-SOFIE
BACK
s v e r i g e

ANN SOFIE
MADSEN
d a n m a r k

WACKERHAUS
d a n m a r k

VERONICA B.
VALLENES
n o r g e

KRISTOFER
KONGSHAUG
n o r g e

SAMUJI
f i n l a n d

MONTH OF
SUNDAYS
f i n l a n d

OSTWALD
HELGASON
i s l a n d

JÖR by
GUDMUNDUR
JÖRUNDSSON
i s l a n d

kollektionsanalys

förarbete inför examensarbete
martina lindqvist
2013

kollektionsanalys förarbete inför examensarbete

varför?

I min förundersökning inför slutarbetet har jag valt att göra en kollektionsanalys där jag tittar närmare på skandinaviska designares/brands F/W13 och S/S14 kollektioner, plagg för damer. Jag vill undersöka vilka former, färger och material de använt sig av för att få ett hum om vad som redan finns på den skandinaviska/ nordiska mode- marknaden, för att sedan kunna bilda och utveckla min egna uppfattning om vad jag personligen anser vara skandinavisk modedesign.

I denna undersökning valde jag att analysera kollektioner av tio designare från Norge, Sverige, Danmark, Finland och Island, d.v.s. två från respektive land. Syftet är att komma fram till någon slags likhet mellan de olika kollektionerna, och se om samband existerar?

kollektionsanalys

ACNE
sverige

13
F
A
L
L



När jag gick igenom Acnes höstkollektion gav kläderna en futuristisk känsla. Materialen är mycket blandade, allt från läder till tunna silkestyger. Själva modellerna på plaggen är rejält oversize och helheterna består av många plagg på varandra. Färgerna går i vita, gråa och svarta toner med färgklickar i koboltblå, rost-orange och beige.

14
S
P
R
I
N
G



I vårkollektionen går färgskalan i vitt, blått, gult, rött och svart. modellerna är fortfarande oversize och känslan är nu mer i ett marint tema. Stora bälten, denim och annorlunda skärningar är också genomgående i kollektionen. Några plagg var gjorda i tyg där mönstret såg handmålat ut.

<http://www.acnestudios.com/collections.html#product-image-zoom-1975>

ANN—SOFIE BACK

s v e r i g e

13
F
A
L
L
/
W
I
N
T
E
R



Ann-Sofie Backs höst/vinter kollektion är rolig och lekfull. Trots att färgerna till stor del går i svart och grått ger de avvikande skärningarna och färgerna i stark gul och blå en wow- känsla. Materialen hon använt är mycket filt och denim.

14
S
P
R
I
N
G
/
S
U
M
M
E
R



I vår/sommarkollektionen 14 har hon till största del använt sig av grått, vitt och mörkblått. Några enstaka plagg är i orange men hon använde inte lika mycket färger som i sin höstkollektion. Plaggmodellerna är raka, enkla och här också lite oversize. Materialen är tjocka och stadiga för att hålla stadga och hon har använt sig av så lite synliga sömmar som möjligt.

<http://annsofieback.com/back/collections/catwalk-s-s-2014/>

kollektionsanalys

ANN SOFIE MADSEN danmark

13
F
A
L
L
/
W
I
N
T
E
R



Ann Sofie Madsen har använt sig av endast svart, grått och vitt i sin höst/vinter kollektion. Plaggen är kvinnliga och visar kroppens former. Hon har använt material som bl.a. päls, latex, college och stickat. Många plagg har applicerade figurer som liknar kräk/monster.

14
S
P
R
I
N
G
/
S
U
M
M
E
R



I vår/sommar kollektionen fortsätter hon med samma färger men stilen blir aningen mer avslappnad med mer lösa och oversize- plagg. Här har hon också tagit med brunt läder och arbetat mycket med snörningar. Materialen är en mix av många olika tyger och tekniker. Plaggen är tuffa och vardagliga tillika. Denna kollektion är en av mina personliga favoriter!

<http://www.annesofiemadsen.com/collection/post-human-speed-ss14/show>

WACKERHAUS

danmark

13
F
A
L
L
/
W
I
N
T
E
R



Toner i pastell blandat med svart och lite koppar, en harmonisks känsla. Stickade, helmönstrade, stiliga plagg = en kollektion som jag drar mig till. Fina modeller som klär den kvinnliga kroppen trots att dom är lite overzise.

14
S
P
R
I
N
G
/
S
U
M
M
E
R

X

ingen utkommen S/S kollektion

<http://wackerhaus.dk/collections/aw13-2/>

kollektionsanalys

VERONICA B. VALLENES n o r g e

13
F
A
L
L
/
W
I
N
T
E
R



Veronica B. Vallenes höst/vinterkollektion består av många helheter med stickade tröjor med byxor i ett tunnare tyg. Det svart och vita piffas upp med stark lila och julgrönt. I accessoarena har hon använt hår, ormskinn och metaller. Känslan är skön och avslappnad men tillika festlig.

14
S
P
R
I
N
G
/
S
U
M
M
E
R



I sommarkollektionen kommer färgerna vit, svart, blå och röd. Några plagg är i ett genomskinligt, svagt mönstrat tyg i grått. Accessoarena är fortfarande i metaller och spelar en stor roll i kollektionen. Lätta, tunna och fint fallande tyger.

<http://www.fashionising.com/runway/b--veronica-b-vallenes-aw-13-43177.html#22>

KRISTOFER KONGSHAUG

n o r g e

13
F
A
L
L
/
W
I
N
T
E
R



Kollektionen av Kristofer är en mix av mycket västar, byxor och klänningar. En del helheter ger ett ganska manligt intryck tillika som klänningarna är väldigt kvinnliga. Färgskalan går även här i svart, vitt och grått och han använder sig av tyger med olika strukturer och mönstring för att ge plaggen mer liv.

14
S
P
R
I
N
G
/
S
U
M
M
E
R

X

ingen utkommen S/S kollektion

<http://www.kristoferkongshaug.com/autumn-winter-2013chlagendacache/>

kollektionsanalys

SAMUJI
finland

13
F
A
L
L
/
W
I
N
T
E
R



Höst/ vinterkollektionen består av oversize plagg i mest svarta färger. Till det har de även tagit med plagg i mönstrade tyger i murriga färger som mörk grön och vinröd. Stilen är stilrena och stiliga plagg som kan användas både till vardag och fest i mitt tycke.

14
S
P
R
I
N
G
/
S
U
M
M
E
R



I sommarkollektionen har Samuji kommit med mycket stickade plagg i naturliga och pastelliga färg-kombinationer. Turkos-grönt och randigt är också genomgående i kollektionen. Kläderna är söta och kvinnliga och passar bra in i den finska sommarmiljön.

<http://www.pinterest.com/samuji/look-books/>

MONTH OF SUNDAYS

finland

13
F
A
L
L
/
W
I
N
T
E
R



Month of sundays kollektioner består av få plagg men man kan ändå se en röd tråd i kollektionen. De har använt grön sammet och filtyger i kombination med ett tunnare skjorttyg. Modellerna är klassiska med en liten känsla av 70-tal med sammeten. Vid sidan om de gröna har de också tagit med en koboltblå färg tillsammans med naturliga färger.

14
S
P
R
I
N
G
/
S
U
M
M
E
R



I vår/sommarkollektioner går hon över till färgerna vitt och blått - äkta finskt- som hon använder i alla helheter bortsett från en grön klänning. Enkla , stiliga modeller som passar i stort sett alla åldrar. Träskorna ger en fin touch på helheten.

<http://www.monthofsundays.fi/2013/02/1821>

kollektionsanalys

OSTWALD HELGASON

island

13
F
A
L
L
/
W
I
N
T
E
R



Modiga färger och mönster som blandas sinsemellan huller om buller men som ändå balanseras genom hela kollektionen. Höstfärger i violett, skogsgrönt blir en fin helhet med koboltblått och guld. Mycket pressbyxor- och shorts med matchande jacka eller kavaj.

14
S
P
R
I
N
G
/
S
U
M
M
E
R



I vår/sommarkollektionen kommer det in mera granna färger och mönster. Ett av mönstren är ballonghundar, (sådana som trollkarlar/clowner blåser på cirkus) som hon blandar med ett mönster av stora blomblad. De är alltså inte rädda för att mixa olika mönster och färgkombinationer. Känslan är en gnutta konstnärlig.

<http://ostwaldhelgason.com/collections/autumn-winter-13>

JÖR by GUDMUNDUR JÖRUNDSSON

island

13
F
A
L
L
/
W
I
N
T
E
R



I Jör-kollektionen har Gudmund använt sig nästan enbart av randiga tyger i svart, vitt och grått. Alla plaggen för kvinnor är byx-helheter med en rätt så manlig stil. Långa jackor och västar i A-modell som gör kroppen lång tillsammans med ränderna. En liten kontrast till de tidigare presenterade kollektionerna.

14
S
P
R
I
N
G
/
S
U
M
M
E
R

X

ingen utkommen S/S kollektion

<http://www.jorstore.com/collections/autumnwinter-2013/>

likheter kollektionerna emellan

	ACNE sverige	ANN-SOFIE BACK sverige	ANN SOFIE MADSEN danmark	WACKER- HAUS danmark	VERONICA BVALLENES norge
färg	grå svart vit koboltblå rostorange beige gul	grå svart vit koboltblå mörkblå orange gul	grå svart vit	svart vit koppar pastell beige	grå svart vit lila beige grönt röd blå
material	läder silke denim	filt denim tjocka, stadiga	päls college latex stickat läder	stickat college trikå	stickat genomskinligt
form	oversize lager på lager	rakt enkelt oversize	kvinnligt formsittane oversize	kvinnligt stilrent rakt oversize	kvinnligt fint fallande
access oarer	stora bälten träskor		bälten remskor	hårsmuckn	metallsmycken ormskinns telefonväsa smycken av hår
övrigt	futuristisk marint handmålad struktur	lekfull få synliga sömmar	applicering mönster snörning	harmonisk	halmönstrat

KRISTOFER
KONGSHAUG
n o r g e

SAMUJI
f i n l a n d

MONTH OF
SUNDAYS
f i n l a n d

OSTWALD
HELGASON
i s l a n d

JÖR by
GUDMUNDUR
JÖRUNDSSON
i s l a n d

<p>grå svart vit</p>	<p>svart vit beige skogsgrön vinröd pastell turkos-grön</p>	<p>svart vit mörkgrön koboltblå beige mörkblå</p>	<p>grå svart vit mörkgrön lila röd guld mint guld koboltblå rost-orange</p>	<p>grå svart vit</p>
<p>silke grova denim</p>	<p>läder filt stickat</p>	<p>filt sammet denim stickat</p>	<p>stickat tunna och grova material blandade</p>	<p>skjorttyg filt</p>
<p>manligt + kvinnligt</p>	<p>oversize flickig stilrent</p>	<p>enkelt,rakt klassiska</p>	<p>kvinnligt raka modeller</p>	<p>A-modeller manligt långa jackor</p>
	<p>strandhatt väskor</p>	<p>träskor</p>	<p>väskor</p>	<p>hattar halsrem</p>
<p>olika strukturer mönster</p>	<p>sött</p>		<p>blandade mönster häftiga motiv mycket färg artsy</p>	<p>randigt byx-helheter</p>

sammanfattning

Med analysen ville jag ta reda på om det finns någon slags likhet modedesignare emellan, finns det något i deras plagg/kollektioner som tyder på att just de skulle vara från skandinavien? Målet med analysen var från början att samla skandinavisk design att ta inspiration ifrån. Slutsatsen var däremot raka motsatsen. Jag fick mer en känsla att helt titta bort från det som redan finns, att glömma modevärlden och koncentrera mig på något mer konkret eller materiellt, ex. den skandinaviska naturen och miljön. Visst kommer jag att ha nytta av analysen då jag nu vet vad som finns på marknaden men målet är ändå att utveckla mig själv genom att känna efter vad jag själv vill jobba med i tanke på inspiration, material, former och färger.

I min analys av tio rätt olika designares kollektioner kunde jag inom vissa delar hitta likheter. Man kan se små olikheter länderna emellan men i stort sätt tycker jag personligen att designen till stort sätt är ganska lika. Modet avviker inte så hemskt mycket från övrig moddesign inom Europa om man exempelvis jämför med möbler eller inredning där man kan se en tydligare

skillnad. Detta har förstås en ganska naturlig förklaring i.o.m den effektiva takten inom modebranschen och de samma färger, modeller och material designarna slaviskt följer för att hålla sig till trender. I denna analys kunde jag se att färgvalen i de flesta kollektionerna iaf. innehöll svart,vitt och grått som basfärger. Till det har det oftast tagits några kontrastfärger i ex. koboltblått eller kopparorange för att piffa upp. Plaggen är antingen lekfulla med mycket blandade mönster och färger eller så var de stilrena och klassiska, ibland en blandning av båda. Många kollektioner har oversize-plagg som trots storleken ändå är kvinnliga. Materialen är blandade men mycket stickat, filt och denim förekommer. Kollektionerna är tydligt olika men man kan se en likhet i stilen.

Yrkeshögskolan Novia
Martina Lindqvist
2014